

FLEISCHWOLF

Modell: 721124/VG0322127



INHALTSVERZEICHNIS

1. SICHERHEITSHINWEISE.....	3
2. AUFBAU	3
2.1. Verwendung des Geräts.....	3
2.2. Beschreibung des Geräts.....	3
3. TECHNISCHE DATEN.....	4
4. MONTAGE.....	4
4.1. Auspacken	4
4.2. Arbeitsplatz	4
4.3. Anschluss an die Stromversorgungsquelle	4
5. BEDIENUNG.....	5
5.1. Montage und Demontage des Zerkleinerungsmoduls	5
5.2. Bedienung	5
5.3. Verstopfung	5
5.4. Anmerkungen zur Bedienung des Geräts	5
6. REINIGUNG UND WARTUNG.....	5
7. PROBLEME, URSACHEN, LÖSUNGEN	6
8. ENTSORGUNG VON ALTGERÄTEN	6
9. GARANTIE	6

Wir danken Ihnen für den Kauf unseres Produktes. Vor der ersten Inbetriebnahme lesen Sie sich bitte sorgfältig diese Bedienungsanleitung durch.

Jegliches Kopieren dieser Bedienungsanleitung ohne Zustimmung des Herstellers ist verboten.

Die Bilder und Zeichnungen wurden anschaulich dargestellt und können von Ihrem Gerät abweichen.

VORSICHT: Die Bedienungsanleitung soll an einem sicheren und für das Personal allgemein zugänglichen Platz aufbewahrt werden. Der Hersteller behält sich das Recht vor, technische Parameter bei den Geräten ohne Ankündigung zu ändern.

I. SICHERHEITSHINWEISE

- Fehlbedienung oder unsachgemäßer Gebrauch können starke Beschädigungen am Gerät oder Menschenverletzung zur Folge haben.
- Das Gerät kann nur zu dem Zwecke genutzt werden, zu dem es entwickelt wurde.
- Der Hersteller übernimmt keinerlei Haftung für Schäden, die auf eine fehlerhafte Bedienung oder unsachgemäßen Gebrauch zurückzuführen sind.
- Bei der Nutzung schützen Sie das Gerät und den Stecker des Stromversorgungskabels vor dem Kontakt mit Wasser oder anderen Flüssigkeiten. Fällt das Gerät aus Versehen ins Wasser, sollten Sie den Stecker aus der Steckdose ziehen und nachfolgend von einem Fachmann überprüfen lassen.

Bei Nichtbeachtung dieser Bedienungsanleitung kann Lebensgefahr bestehen.

- Öffnen Sie nie selbst das Gehäuse des Geräts.
- Stecken Sie keine Gegenstände in Öffnungen im Gehäuse des Geräts.
- Fassen Sie den Stecker des Stromversorgungskabels nie mit nassen Händen an.
- Kontrollieren Sie regelmäßig den Zustand des Steckers und des Kabels. Sind der Stecker oder das Kabel beschädigt, beauftragen Sie eine Fachservicestelle mit der Reparatur.
- Fällt das Gerät hin oder wird es auf eine andere Weise beschädigt, soll es vor weiterem Gebrauch immer geprüft werden und evtl. in einer Fachservicestelle repariert werden.
- **Reparieren Sie nie das Gerät selbst – es besteht Lebensgefahr.**
- Schützen Sie das Stromversorgungskabel vor dem Kontakt mit scharfen oder heißen Gegenständen und halten Sie es weit von offenem Feuer fern. Wollen Sie das Gerät aus der Steckdose ziehen, dann halten Sie immer den Stecker in der Hand, ziehen Sie nie an dem Kabel.
- Sichern Sie das Stromversorgungskabel auf solche Weise, so dass es nicht aus Versehen aus der Steckdose gezogen werden kann, oder dass niemand darüber stolpert.
- Kontrollieren Sie den Betrieb des Geräts während seiner Nutzung.
- Vermeiden Sie die Nutzung des Geräts durch Minderjährige, Personen mit verminderten physischen, geistigen oder sensorischen Fähigkeiten, sowie unerfahrene Personen oder Personen ohne Kenntnis. Die oben genannten Personen dürfen das Gerät nur unter Aufsicht einer für die Sicherheit zuständigen Person bedienen.
- Wird das Gerät zeitweilig nicht benutzt oder gereinigt, schalten Sie es von der Betriebsspannung ab.
- **VORSICHT!** Wird der Stecker des Stromversorgungskabels zum Stecker angeschaltet, bleibt das Gerät die ganze Zeit unter Spannung.
- Schalten Sie das Gerät aus, bevor Sie den Stecker aus der Steckdose ziehen.
- Ziehen Sie nie das Gerät am Stromversorgungskabel.

2. AUFBAU

2.1. Verwendung des Geräts

Das Gerät dient ausschließlich zum Zerkleinern vom Fleisch ohne Knochen.

2.2. Beschreibung des Geräts

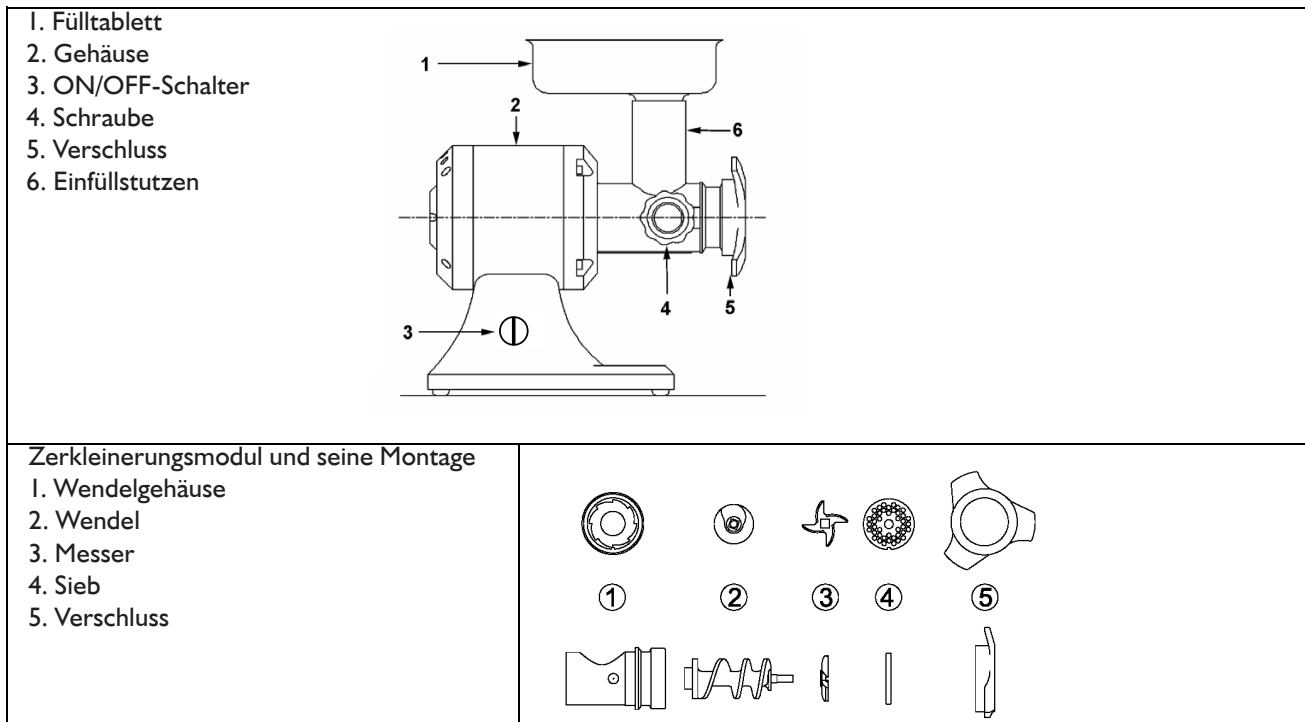

3. TECHNISCHE DATEN

Modell	VG0322127
Spannung	230V
Leistung	0,80 kW
Kapazität	bis 220kg/Stunde
Abmessungen (WxDxH)	517x328x410 mm

4. MONTAGE

4.1. Auspacken

Das Gerät wurde in einem Karton verpackt, der mit einem Polyesterschaum gefüllt wurde, um das Gerät vor mechanischen Beschädigungen während des Transports zu schützen.

Der Karton, in dem das Gerät geliefert wurde, sollte nach beigelegter Bedienungsanleitung behandelt werden.

Öffnen Sie den Karton und überprüfen Sie die Sendung auf Vollständigkeit und etwaige Beschädigungen.

Behalten Sie den Karton, falls Sie das Gerät transportieren beabsichtigen.

Das Gerät sollte nach beigelegter Bedienungsanleitung aus dem Karton herausgenommen und auf die Bestimmungsstelle gestellt werden.

4.2. Arbeitsplatz

Der Bestimmungsort des Geräts sollte gut beleuchtet werden und über einen Stromversorgungsanschluss verfügen. Die Arbeitsfläche sollte eben, trocken und ausreichend groß sein. Der Anschluss muss laut geltenden rechtlichen Vorschriften durchgeführt werden. Stellen Sie das Gerät nicht in der Nähe von Wärmequellen (wie z.B. Herd oder Ofen) und weit von Wasserquellen, die zum Begießen des Geräts beitragen können.

4.3. Anschluss an die Stromversorgungsquelle

Überprüfen Sie, ob das Gerät richtig an die Erdungslinie angeschlossen wurde. Vor dem Anschluss an Stromversorgungsquellen sollte überprüft werden, ob die am Typenschild angegebenen Stromspannungs- und Frequenzwerte den Leitungswerten an der Anschlussstelle entsprechen. Das Gerät verfügt über ein Stromversorgungskabel. Das Gerät sollte mithilfe von diesem Kabel an eine an der Wand montierte Steckdose (ausgestattet mit einem Fehlerstromschutzschalter) angeschlossen werden.

5. BEDIENUNG

5.1. Montage und Demontage des Zerkleinerungsmoduls

Achtung! Vor der Demontage muss das Gerät ausgeschaltet und von der Stromversorgungsquelle abgeschaltet werden.

- Beseitigen Sie das Einfülltablett, das in dem Einfüllstutzen montiert wurde.
- Drehen Sie den Verschluss gegen den Uhrzeigersinn.
- Demontieren Sie: das Sieb (perforierte Scheibe), das Messer, die Wendel.
- Drehen Sie die Schraube gegen den Uhrzeigersinn und demontieren Sie das Wendelgehäuse.
- Um die oben erwähnten Bauteile zu montieren, folgen Sie den Schritten in umgekehrter Reihenfolge.

Achtung! Vor der Inbetriebnahme des Geräts sollte überprüft werden, ob alle Bauteile richtig montiert wurden.

5.2. Bedienung

- Schneiden Sie Nahrungsmittel, die Sie zerkleinern wollen, in nicht zu große Stücke, die ohne Gewaltanwendung durch den Füllschacht passen.
- Schalten Sie das Gerät an die Stromversorgungsquelle an und schalten Sie es ein.
- Füllen Sie das Einfülltablett mit Nahrungsmitteln zum Zerkleinern.
- Bei Verarbeitung der Nahrungsmittel benutzen Sie immer den Stopfer.

Nach der Benutzung des Geräts ist es auszuschalten und von der Stromversorgungsquelle abzuschalten.

ACHTUNG: Sollte das Fleisch bei Verarbeitung aus dem Wendelgehäuse nicht ohne Probleme herausgehen oder ist seine Konsistenz nicht richtig, lesen Sie die unten angegebenen möglichen Ursachen dafür und Art und Weise ihrer Beseitigung:

- Der Verschluss wurde zu locker montiert, was verursacht, dass das Messer mit dem Sieb nicht richtig in Berührung kommt. Drehen Sie den Verschluss fest zu.
- Der Verschluss wurde zu dicht montiert, was verursacht, dass das Messer dadurch blockiert wird. Lösen Sie den Verschluss.
- Das Sieb ist blockiert. Reinigen Sie es.
- Das Messer ist stumpf. Schärfen Sie das Messer oder wechseln Sie es.

5.3. Verstopfung

Wird der Motor verstopft oder geht das Fleisch (trotz laufenden Motors) durch das Sieb wegen einer Verstopfung, die durch einen Knochen oder andere Nahrungsmittel verursacht wurde, nicht aus, stellen Sie den Schalter in die Position REVERSE – Rücklauf ein, um den festsitzenden Knochen oder andere Produkte zu beseitigen und die Verstopfung zu lösen. Anschließend reinigen Sie das Gerät.

5.4. Anmerkungen zur Bedienung des Geräts

Niemals mit den Händen in den Füllschacht greifen. Benutzen Sie immer den Stopfer.

Zerkleinern Sie im Gerät keine harten Nahrungsmittel wie Knochen oder Nüsse .

Es ist untersagt, im Gerät Nahrungsmittel mit harten Fasern, wie z.B. Ingwer usw. zu verarbeiten.

Um die Verstopfung des Wendels zu vermeiden, sollten Nahrungsmittel in den Füllschacht nicht zu stark hineingeschoben werden.

6. REINIGUNG UND WARTUNG

Achtung: Vor der Reinigung sollte das Gerät ausgeschaltet und von der Stromversorgungsquelle abgeschaltet werden.

- Nach der Arbeit sollte der Zerkleinerungsmodul demontiert und in heißem Wasser mit Spülmittel oder in der Spülmaschine gespült werden.

- **Benutzen Sie zur Reinigung kein Druckwasser**
- **Bei allen Wartungsarbeiten sollte das Gerät von der Stromversorgungsquelle abgeschaltet werden.**
- **Zur Reinigung dürfen keine ätzenden oder korrosive Reinigungsmittel benutzt werden.**

7. PROBLEME, URSACHEN, LÖSUNGEN

Sollten jegliche Störungen auftreten, sollten Sie eine autorisierte Servicestelle oder einen Handelsvertreter kontaktieren.

8. ENTSORGUNG VON ALTGERÄTEN

Nach Ablauf der Nutzungsdauer oder beim Kauf von einem neuen Gerät bei Stalgast können Sie uns Ihr altes Gerät zurückgeben. Schicken Sie uns das Gerät und eine zuständige Firma wird es nach polnischem Gesetz über Entsorgung von Elektro- und Elektronikaltgeräten (Gesetzblatt von 2005, Nr. 180, Pos. 1495) entsorgen.

9. GARANTIE

Unter Haftung des Verkäufers versteht man die Garantie- und Gewährleistungshaftung.

Die Schäden, die infolge von Verkalkung entstanden sind, unterliegen keiner Garantie. Keiner Garantie unterliegen auch Beschädigungen, die Folge der Witterungsverhältnisse wie Entladungen in der Atmosphäre, Wechsel von Versorgungsspannung, unsachgemäße Einstellung von Werten für die elektrische Versorgungsspannung, Stromversorgung an einer falschen Steckdose, mechanische, thermische, chemische Beschädigungen des Geräts und dadurch entstandene Mängel, sind.

Keinem Garantiewechsel unterliegen folgende Elemente: Glühbirnen, Gummielemente, die durch Wasserstein beschädigte Heizelemente, Schrauben und Elemente, die naturgemäß abgenutzt werden z.B.: Brenner, Gummidichtungen und jegliche mechanisch beschädigten Elemente.