

## KÜHLVITRINE

**Modell: 852100/KT0501100, 852101/KT0502100,  
852102/KT0503100, 852103/KT0601100, 852104/  
KT0602100, 852105/KT0603100**



Wir danken Ihnen für den Kauf unseres Produktes. Vor der ersten Inbetriebnahme lesen Sie sich bitte sorgfältig diese Bedienungsanleitung durch.

Jegliches Kopieren dieser Bedienungsanleitung ohne Zustimmung des Herstellers ist verboten.

Die Bilder und Zeichnungen wurden anschaulich dargestellt und können von Ihrem Gerät abweichen.

**VORSICHT:** Die Bedienungsanleitung soll an einem sicheren und für das Personal allgemein zugänglichen Platz aufbewahrt werden. Der Hersteller behält sich das Recht vor, technische Parameter bei den Geräten ohne Ankündigung zu ändern.

## **I. SICHERHEITSHINWEISE**

- Fehlbedienung oder unsachgemäßer Gebrauch können starke Beschädigungen am Gerät oder Menschenverletzung zur Folge haben.
- Das Gerät kann nur zu dem Zwecke genutzt werden, zu dem es entwickelt wurde.
- Der Hersteller übernimmt keinerlei Haftung für Schäden, die auf eine fehlerhafte Bedienung oder unsachgemäßen Gebrauch zurückzuführen sind.
- Bei der Nutzung schützen Sie das Gerät und den Stecker des Stromversorgungskabels vor dem Kontakt mit Wasser oder anderen Flüssigkeiten. Fällt das Gerät aus Versehen ins Wasser, sollten Sie den Stecker aus der Steckdose ziehen und nachfolgend von einem Fachmann überprüfen lassen.

**Bei Nichtbeachtung dieser Bedienungsanleitung kann Lebensgefahr bestehen.**

- Öffnen Sie nie selbst das Gehäuse des Geräts.
- Stecken Sie keine Gegenstände in Öffnungen im Gehäuse des Geräts.
- Fassen Sie den Stecker des Stromversorgungskabels nie mit nassen Händen an.
- Kontrollieren Sie regelmäßig den Zustand des Steckers und des Kabels. Sind der Stecker oder das Kabel beschädigt, beauftragen Sie eine Fachservicestelle mit der Reparatur.
- Fällt das Gerät hin oder wird es auf eine andere Weise beschädigt, soll es vor weiterem Gebrauch immer geprüft werden und evtl. in einer Fachservicestelle repariert werden.
- Reparieren Sie nie das Gerät selbst – es besteht Lebensgefahr.
- Schützen Sie das Stromversorgungskabel vor dem Kontakt mit scharfen oder heißen Gegenständen und halten Sie es weit von offenem Feuer fern. Wollen Sie das Gerät aus der Steckdose ziehen, dann halten Sie immer den Stecker in der Hand, ziehen Sie nie an dem Kabel.
- Sichern Sie das Kabel (oder das Verlängerungskabel) auf solche Weise, so dass es nicht aus Versehen aus der Steckdose gezogen werden kann, oder dass niemand darüber stolpert.
- Kontrollieren Sie den Betrieb der Geräts während seiner Nutzung.
- Vermeiden Sie die Nutzung des Geräts durch Minderjährige, Personen mit verminderten physischen, geistigen oder sensorischen Fähigkeiten, sowie unerfahrene Personen oder Personen ohne Kenntnis. Die oben genannten Personen dürfen das Gerät nur unter Aufsicht einer für die Sicherheit zuständigen Person bedienen.
- Wird das Gerät zeitweilig nicht benutzt oder gereinigt, schalten Sie es von der Betriebsspannung ab.
- Vorsicht! Wird der Stecker des Stromversorgungskabels zum Stecker angeschaltet, bleibt das Gerät die ganze Zeit unter Spannung.
- Schalten Sie das Gerät aus, bevor Sie den Stecker aus der Steckdose ziehen.
- Ziehen Sie nie das Gerät mithilfe des Stromversorgungskabels.

## **2. ALLGEMEINE INFORMATIONEN**

1. Die Kühlvitrine (Modell: 852100, 852102, 852103, 852104, 852105) dient zur Aufbewahrung von abgekühlten Lebensmitteln in einer Temperatur zwischen 0 und 12°C.
2. In der Vitrine wurde ein qualitativ hochwertiger und komplett bebauter Kompressor angewendet. Das Kühlmittel R134a ist ein vollständig ökologisches Produkt. Das Gerät wird luftgekühlt.
3. Die Kühlvitrine hat ein breites Anwendungsspektrum in Geschäften, Wohnungen, wie auch Konferenzräumen.
4. An den Seiten und der Tür wurden doppelte, durchsichtige Scheiben montiert.

### 3. AUFBAU DES GERÄTS

Der Lufteingang darf unter keinen Umständen abgedeckt werden. Die Luft wird vom Außen aufgenommen und die bereits abgekühlte Luft zirkuliert im Inneren des Geräts.

Der Luftausgang  
Der Luftausgang darf niemals abgedeckt werden. Dieses Element ermöglicht einen Austausch der Luft, die im Inneren der Kühlvitrine zirkuliert.

Die Fächerhöhe kann, je nach Art der aufbewahrten Speisen, reguliert werden. Um diese einzustellen, sollten folgende Schritte vorgenommen werden:  
1) Das Vitrinenfach entfernen.  
2) Die Fachstütze auf die gewünschte Höhe versetzen.  
3) Das Vitrinenfach erneut auf der Fachstütze ansetzen.

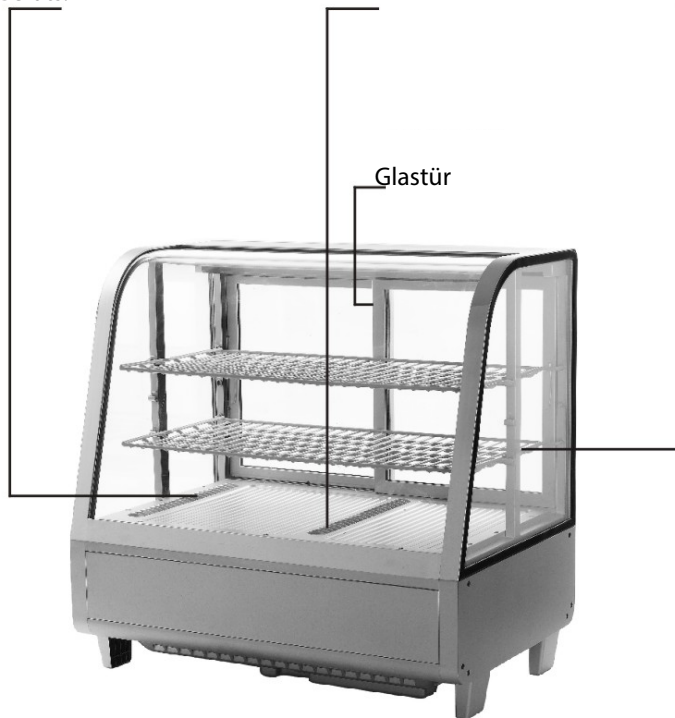

### 4. VERLAGERUNG UND AUFSTELLUNG

#### Das Gerät sollte mit äußerster Vorsicht verlagert werden.

Die Kühlvitrine muss zuerst von der Stromversorgungsquelle abgeschaltet werden. Während der Verlagerung darf das Gerät nicht um mehr als 45 Grad zur Seite gekippt werden.



#### Trockener Aufstellplatz

Die Kühlvitrine muss immer an einem trockenen Platz aufgestellt werden. Feuchtigkeit kann zu einem Kurzschluss führen.



#### Ausreichender Freiraum

Der Abstand zur Wand oder anderen Gegenständen (von beiden Seiten und von hinten der Kühlvitrine) sollte min. 10 cm betragen. Die Leistung des Geräts kann unter Umständen abgesenkt werden, falls der Abstand zu klein ist, um eine ordnungsgemäße Luftzirkulation zu gewährleisten.

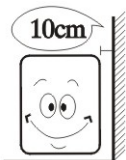



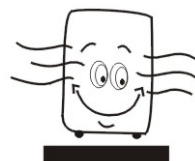

#### Ordnungsgemäße Belüftung

Die Kühlvitrine sollte immer an einem Platz mit ausreichender Belüftung aufgestellt werden.

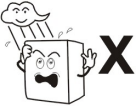
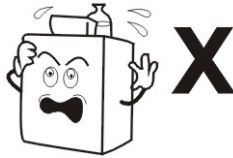
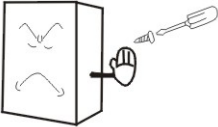
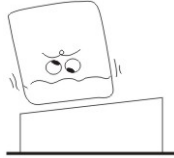
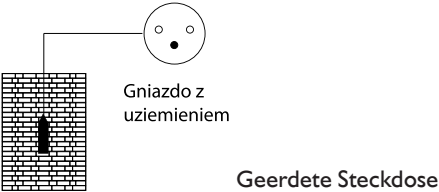
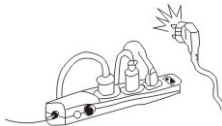
Vor der Inbetriebnahme sollten zuerst 2 Stunden nach der Verlagerung abgewartet werden, anschließend sollte das Gerät an die Stromversorgungsquelle angeschlossen und eingeschaltet werden.

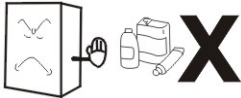
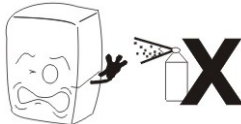

<p><b>Abstand von Hitzequellen</b></p> <p>Das Gerät darf unter keinen Umständen Sonnenstrahlen direkt ausgesetzt werden. Die Kühlvitrine darf auch nicht in unmittelbarer Nähe von Hitzequellen aufgestellt werden, weil andernfalls ihre Effizienz deutlich abgesenkt wird.</p> 	<p><b>Hohe Belastung</b></p> <p>Schwere Gegenstände dürfen auf dem Gerät nicht aufgestellt werden.</p> 
<p><b>Nicht durchlöchern</b></p> <p>Es ist strengst untersagt das Gehäuse der Kühlvitrine zu durchlöchern. Es sollte unterlassen werden, jegliche Modifikationen der Vitrine vorzunehmen.</p> 	<p><b>Stabile Oberfläche</b></p> <p>Das Gerät sollte immer an einer stabilen und flachen Oberfläche aufgestellt werden.</p> 
<p><b>Elektrische Steckdose</b></p> <p>In Standardfällen sollte die Stromversorgungsquelle folgende Eigenschaften aufweisen: 230V, 50Hz, geerdet und an eine Differentialstromabsicherung angeschlossen.</p> 	<p><b>Teilung der Steckdose</b></p> <p>Es ist strengst untersagt, dass die Kühlvitrine eine Steckdose mit anderen Geräten teilt. Andernfalls kann es unter Umständen zur Erhitzung des Stromversorgungskabels kommen, was eine Brandgefahr mit sich zieht.</p> 
<p><b>Das Stromversorgungskabel schützen</b></p> <p>Es sollte unterlassen werden das Stromversorgungskabel zu brechen oder auf jegliche Weise zu beschädigen, andernfalls kann es zu einem Stromschlag kommen oder die Brandgefahr mit sich ziehen.</p> 	<p><b>Begießung mit Wasser</b></p> <p>Es ist verboten das Gerät mit Wasser zu begießen, andernfalls kann es zum Kurzschluss oder einen Stromschlag kommen.</p> 
<p><b>Schutz vor leicht entzündbaren und explosiven Stoffen</b></p> <p>Leicht entzündbare oder explosive Stoffe, wie z.B. Äther, Benzin oder Alkohol, dürfen in der Kühlvitrine nicht aufbewahrt werden.</p> 	<p><b>Nicht bespritzen</b></p> <p>Das Bespritzen mit leicht entzündbaren Stoffen, wie z.B. Farbe in Spray, in der direkten Nähe des Geräts ist strengst untersagt – dies kann eine Brandursache sein.</p> 
<p><b>Stromversorgungsunterbrechung</b></p> <p>Nach einer Unterbrechung der Stromversorgung oder Abschaltung des Geräts, sollten jeweils mindestens 5 Minuten vor dem erneuten Anschluss abgewartet werden.</p> 	<p><b>Aufbewahrung von Medikamenten</b></p> <p>Aufbewahrung von Medikamenten In der Kühlvitrine dürfen keine Medikamenten aufbewahrt werden.</p> 

## 5. BEDIENUNG UND ANMERKUNGEN

### 5.1. Vor der Inbetriebnahme

Das Gerät an eine individuelle Steckdose 230V~ anschließen.

Nachdem die Kühlvitrine angeschlossen und eingeschaltet wurde, sollte man die Hand auf dem Lufteingang platzieren, um zu prüfen, ob dieser entsprechend kühl ist. Anschließend kann man Lebensmittel in die Kühlvitrine hineinlegen.

### 5.2. Manueller Temperaturschalter

Für einen gewöhnlichen Betriebsmodus sollte der Temperaturschalter in die Position „MID-High“ gesetzt werden. Der Verdampfer kann sich unter Umständen mit Raureif bedecken, sollte sich der Temperaturschalter in der Position „FREEZE“ (EINFRIEREN) befinden. Die kann zum Effizienzverlust des Geräts beitragen. Der Einstellungsbereich des Temperaturschalters ist mit Punkten „LOW – niedrig, MID – mittel, HIGH – hoch und FREEZE - Einfrieren“ gekennzeichnet. Wird der Temperaturschalter in die Uhrzeigerichtung gedreht, fällt die Temperatur im Inneren der Kühlvitrine ab. Sie steigt wieder auf, sobald der Schalter in die entgegengesetzte Richtung bewegt wird.

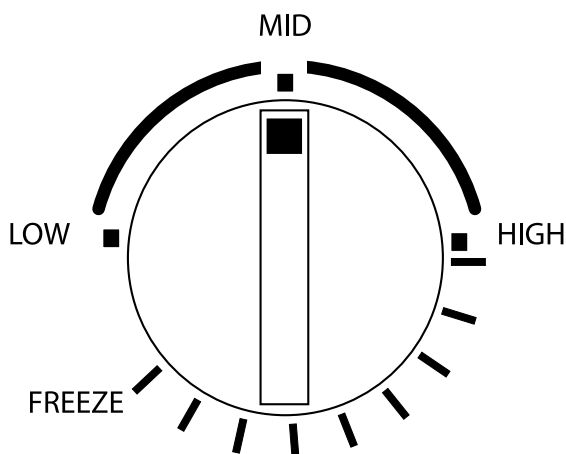

### 5.3. Anmerkungen:

- Um einen stabilen Temperaturwert im Inneren der Kühlvitrine einzuhalten sollte die Türöffnungszeit und Häufigkeit möglichst gering gehalten werden.
- Der Lufteingang und Luftausgang sollten niemals abgedeckt werden. Die Einhaltung dieses Hinweises garantiert die beste Luftzirkulation und Kühleffizienz der Vitrine.
- Die Nahrungsmittel sollten in der Kühlvitrine nicht zu dicht aneinander aufgestellt werden, weil dies sich auf den Verlust ihrer Kühleigenschaften bedeutend auswirkt. Die Fächerhöhe sollte an die Aufbewahrung der entsprechenden Lebensmittel angepasst werden.
- Die Nahrungsmittel sollten, vor der Einführung in die Kühlvitrine, bis zur Umgebungstemperatur abgekühlt werden.
- Während Störungen oder Stromversorgungsunterbrechung sollte die Türöffnungszeit minimalisiert und die Kälte im Inneren der Kühlvitrine möglichst lange gehalten werden.
- Ein beschädigter Stromversorgungskabel darf unter keinen Umständen selbstständig repariert werden. Eine entsprechende Beschädigung muss einem Elektriker gemeldet werden.
- Der Kompressor darf nicht angefasst werden – es besteht Verbrennungsgefahr

## 6. WARTUNG

### 6.1. Anmerkungen:

- Die Kühlvitrine muss immer sauber gehalten und regelmäßigen Servicearbeiten unterzogen werden.
- Vor der Aufnahme jeglicher Servicearbeiten muss das Gerät von der Stromversorgungsquelle abgeschaltet werden.
- Ein beschädigter Stecker oder eine lose Steckdose dürfen unter keinen Umständen benutzt werden – es besteht Stromschlag- oder Kurzschlussgefahr.
- Die Kühlvitrine darf nicht mit Wasser begossen werden. Ätzende Detergens, Seife, Benzin oder Bürsten dürfen während der Reinigung nicht benutzt werden.

### 6.2. Außenreinigung:

Für die ordnungsgemäße Reinigung des Gehäuses sollte ein weicher Lappen in einem neutralen Detergens (Detergens für Geschirrspülung) eingetaucht, das Gerät abgewischt und anschließend mit einem weichen, trockenen Geschirrtuch ausgetrocknet werden.

### 6.3. Innenreinigung:

Die Fächer sollten aus den Inneren der Kühlvitrine entfernt und unter laufendem Wasser gereinigt werden. Die Innenfläche ist mit einem weichen Lappen, der in einem neutralen Detergens (Detergens für Geschirrspülung) eingetaucht wurde, zu reinigen. Anschließend sollte das Gerät mit einem weichen, trockenen Geschirrtuch abgewischt werden.

### 6.4. Abschalten der Kühlvitrine für eine längere Zeit:

- Den ganzen Inhalt aus den Inneren der Kühlvitrine entfernen und das Gerät anschließend von der Stromversorgungsquelle abschalten.
- Sowohl die Außen-, wie auch die Innenfläche des Geräts sollte sorgfältig gereinigt und die Tür zum Austrocknen offen gelassen werden.
- Glaselemente müssen vor dem Zerschlagen abgesichert werden.
- Das Kondensationstablett sollte gereinigt und trocken abgewischt werden.

## 7. PROBLEMLÖSUNG

Problem	Was geprüft werden sollte
Keine Kühlung	Ist der Stecker ordnungsgemäß in der Stromversorgungssteckdose angesetzt?  Ist die Sicherung beschädigt?  Ist im Gebäude Stromspannung vorhanden?
Schwache Kühlung	Ist die Kühlvitrine Sonnenstrahlen nicht direkt ausgesetzt? Befinden sich in unmittelbarer Nähe des Geräts keine Hitzequellen?  Ist in der Umgebung eine ausreichende Belüftung?  Lässt sich die Tür schließen? Wurde die Tür zuvor für längere Zeitabschnitte geöffnet?  Ist die Türdichtung beschädigt oder deformiert?  Wurden die Nahrungsmittel nicht zu nah aneinander aufgestellt?  Blockieren die aufbewahrten Lebensmittel nicht den Lufteingang oder den Luftausgang?  Die Temperatur sollte an der Systemsteuerung sachgerecht eingestellt werden.
Die Kühlvitrine emittiert Geräusche	Die Kühlvitrine wurde nicht ordnungsgemäß nivelliert.  Die Kühlvitrine berührt eine Wand oder ein anderes Material.  In der Kühlvitrine befindet sich ein loses Element.

**Sollten die oben genannten Maßnahmen keinen erwünschten Effekt aufweisen, muss ein lokaler Servicearbeiter bezüglich der Reparatur kontaktiert und beauftragt werden.**

### 7.1. Folgende Vorfälle werden nicht als Störungen qualifiziert:

- Die Kühlvitrine emittiert während der Arbeit glucksenartige Geräusche. Dies ist ganz normal, da die Kühlflüssigkeit im System zirkuliert.
- Sollte eine erhöhte Feuchtigkeit in der Luft vorliegen, kann sich Wasser auf der Geräteoberfläche kondensieren – dies ist nicht auf eine Störung zurückzuführen. Das aufgesammelte Wasser sollte mit einem trockenen Geschirrtuch abgewischt werden.

## 8. ELEKTRISCHES SCHEMA

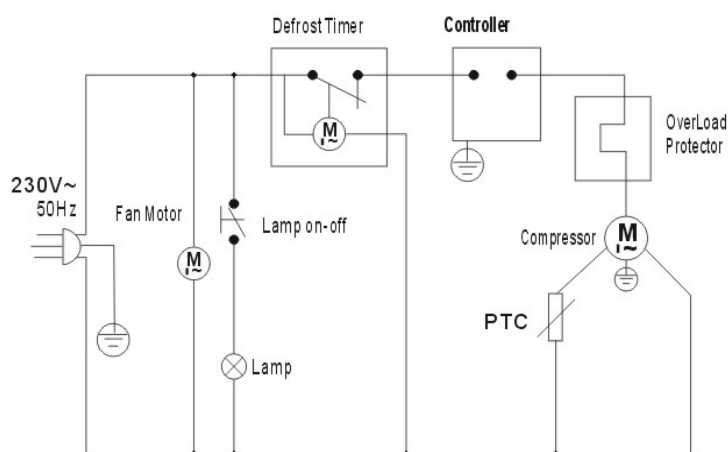

Defrost timer: Entfrostungszeitmesser

Controler: Steuerung

Overload protector: Überlastungsabsicherung

Compressor: Kompressor

Fan motor: Antriebsmotor des Ventilators

Lamp On/Off: Kontrollleuchte ein-/ausgeschaltet

## 9. PARAMETER

<b>Modell</b>	<b>KT0501100, KT0502100, KT0503100, KT0601100, KT0602100, KT0603100</b>
<b>Kühlfüssigkeit und Einspritzmenge</b>	R134a (90)
<b>Nominale Antriebsleistung (kW)</b>	0,16 kW
<b>Klimazone</b>	IV do 43°C
<b>Kühltemperatur (oC)</b>	0~+12
<b>Stromschlagabsicherungs-kategorie</b>	1
<b>Energieverbrauch (Kw.St./2St.)</b>	2
<b>Effektivvolumen (L)</b>	100
<b>Nettogewicht (kg)</b>	39
<b>Nominale Antriebsspannung (V)</b>	230~
<b>Nominale Frequenz (Hz)</b>	50
<b>Abmessungen (mm) (LxBxH)</b>	682x450x675

**Die Gerätemodelle KT0601100, KT0602100, KT0603100 sind mit einer LED-Beleuchtung ausgestattet.**

## 10. ENTSORGUNG VON ALTGERÄTEN

Diese Informationen beziehen sich auf eine ordnungsgemäße Vorgehensweise mit verbrauchten elektrischen und elektronischen Geräten.

- Altes, verbrauchtes Equipment sollte im Geschäft, wo das neue Gerät gekauft wird, zurückgelassen werden. Jedes Geschäft ist dazu rechtlich verpflichtet, das alte Gerät kostenlos entgegenzunehmen, soweit ein neues Gerät derselben Art und in derselben Menge gekauft wird. Der Käufer ist lediglich dazu verpflichtet, das alte Gerät auf eigene Kosten zum Geschäft zu bringen.
- Das alte Gerät kann zu einem entsprechenden Sammelpunkt gebracht werden. Informationen über die sich in Ihrer unmittelbarer Umgebung befindenden Punkte finden Sie auf der Internetseite oder Informationstafel Ihrer Gemeinde, sowie der Seite [www.electro-system.pl](http://www.electro-system.pl)
- Elektrische und elektronische Geräte können auch an Servicestellen zurückgelassen werden. Sollte eine Reparatur

wirtschaftlich nicht nachvollziehbar oder technisch unmöglich sein, ist der Servicedienst dazu verpflichtet, das Gerät kostenlos entgegenzunehmen.

- Sie können verbrauchte Geräte auch bequem von Zuhause aus übergeben. Sollten Sie keine Zeit oder keine Möglichkeit haben, Ihr Gerät zum entsprechenden Sammelpunkt zu bringen, können Sie sich diesbezüglich an eine spezialisierte Dienstleistungsfirma wenden und die Abholung arrangieren.

Achtung! Verbrauchte Geräte dürfen nicht zusammen mit anderen Abfällen entsorgt werden.

Dafür drohen hohe Geldstrafen.

Das am Gerät angebrachte oder in den Geräteunterlagen auftretende Symbol bedeutet, dass nach dem Ablauf der Nutzungsdauer das Gerät nicht in den Hausabfall gehört. Aus diesem Grund muss es an einen Ort gebracht werden, wo es vorschriftsmäßig deponiert oder wiederverwertet wird.

## **II. GARANTIE**

Unter Haftung des Verkäufers versteht man die Garantie- und Gewährleistungshaftung.

Die Schäden, die infolge von Verkalkung entstanden sind, unterliegen keiner Garantie.

Keinem Garantiewechsel unterliegen folgende Elemente: Glühbirnen, Gummielemente, die durch Wasserstein beschädigte Heizelemente, Schrauben und Elemente, die naturgemäß abgenutzt werden z.B.: Brenner, Gummidichtungen und jegliche mechanisch beschädigten Elemente.