

MIKROWELLE

Modell: 775019/KE3003180



INHALTSVERZEICHNIS

1. SICHERHEITSHINWEISE.....	3
2. SICHERHEITSANWEISUNGEN	3
3. TECHNISCHE DATEN.....	5
4. GERÄTEBESCHREIBUNG.....	5
4.1. Keramikplatte	6
4.2. Installation.....	7
4.3. Funkstörungen	8
4.4. Hinweise zur erdung.....	8
5. TÄGLICHER GEBRAUCH.....	8
5.1. Verarbeitungsregeln in dem mikrowellenofen	8
5.2. Behälter für die mikrowelle.....	8
5.3. Bedienfeld.....	9
5.4. Kochparameter einstellen	9
5.5. Speichern von mehrstufigen programmen unter nummern und speichern im gerät.....	10
5.6. X2-taste.....	11
5.7. Berechnen aller durchgeführten arbeitgänge der mikrowelle.....	11
5.8. Schalter (switch)	11
5.9. Gar-/kochzeit einstellen.....	12
5.10. Kindersicherung	12
5.11. Werkeinstellungen zurücksetzen.....	12
6. ZUSÄTZLICHE INFORMATIONEN.....	12
6.1. Bevor sie den kundendienst einholen	12
6.2. Lampe auswechseln	12
7. WARTUNG UND REINIGUNG.....	12
8. ENTSORGUNG VON ALTGERÄTEN	13
9. GARANTIE	13

Vielen Dank für den Kauf unseres Produktes. Vor der Inbetriebnahme sollte die Betriebsanleitung aufmerksam durchgelesen werden.

Die Vervielfältigung dieser Bedienungsanleitung ohne Genehmigung des Herstellers ist verboten. Abbildungen und Zeichnungen dienen nur zur Veranschaulichung und können vom gelieferten Produkt abweichen.

HINWEIS: Bitte bewahren Sie diese Bedienungsanleitung an einem sicheren und gut zugänglichen Ort auf. Der Hersteller behält sich das Recht vor, technische Daten ohne vorherige Ankündigung zu ändern.

I. SICHERHEITSHINWEISE

- Unsachgemäße Bedienung und nicht bestimmungsgemäße Nutzung können schwere Sachschäden oder Verletzungen zur Folge haben.
- Das Gerät kann nur für den Zweck verwendet werden, für den es entworfen wurde.
- Der Hersteller haftet nicht für Schäden, die durch unsachgemäße Bedienung oder nicht bestimmungsgemäße Nutzung verursacht werden.
- Achten Sie darauf, dass Gerät und Netzstecker Während des Gerätebetriebs nicht mit Wasser oder anderen Flüssigkeiten in Kontakt geraten. Sollte das Gerät doch einmal ins Wasser gefallen sein, ziehen Sie sofort den Netzstecker und lassen Sie es durch einen Fachbetrieb überprüfen.

Die Nichtbeachtung dieser Bedienungsanleitung kann zu Lebensgefahr führen.

- Öffnen Sie nie selbständig das Gehäuse des Gerätes.
- Stecken Sie keine Gegenstände in das Gehäuse des Gerätes.
- Berühren Sie den Netzstecker nicht mit feuchten Händen.
- Überprüfen Sie Netzstecker und Kabel regelmäßig auf Beschädigungen. Veranlassen Sie eine Reparatur durch einen Fachbetrieb, falls Sie
- beschädigte Teile entdecken.
- Wenn das Gerät runter fällt oder in irgendeiner Weise beschädigt wird, lassen Sie es vor weiterem Gebrauch durch einen Fachbetrieb überprüfen und ggf. reparieren.
- Reparieren Sie das Gerät niemals selbst. Es besteht Lebensgefahr.
- Schützen Sie das Netzkabel vor Kontakt mit scharfen oder heißen Gegenständen und halten Sie es von offenen Flammen fern. Ziehen Sie nicht am Netzkabel, wenn
- Sie das Gerät von der
- Stromversorgung trennen möchten. Ziehen Sie stets am Netzstecker.
- Sorgen Sie dafür, dass niemand über das
- Netzkabel (Verlängerungskabel) stolpern oder der Stecker im Betrieb versehentlich aus der Steckdose gezogen werden kann.
- Lassen Sie das Gerät nicht ohne Aufsicht arbeiten.
- Das Gerät darf nicht von minderjährigen, körperlich oder geistig behinderten Personen, Personen mit eingeschränkter Mobilität und Personen mit Mangel an Erfahrung und Wissen über eine ordnungsgemäße Gerätenutzung benutzt werden. Die oben genannten Personen dürfen das Gerät nur unter Aufsicht einer für ihre Sicherheit verantwortlichen Person verwenden.
- Wenn das Gerät nicht verwendet oder gereinigt wird, trennen Sie es immer von der Stromversorgung, indem Sie den Stecker aus der Steckdose ziehen.
- Hinweis: Wenn der Netzstecker in der Steckdose steckt, bleibt das Gerät unter Spannung.
- Schalten Sie das Gerät aus, bevor Sie den Netzstecker ziehen.
- Ziehen Sie niemals am Netzkabel, um das Gerät zu bewegen.

2. SICHERHEITSANWEISUNGEN

1. Das Gerät darf in keinem Falle mit offener Tür in Betrieb gesetzt werden, da es zu schädlichem Einfluss von Mikrowellen auf den **menschlichen Körper kommen kann. Es ist wichtig, dass keine werkseitig montierten Ofenverschlüsse entfernt oder manipuliert werden.**
2. Es sollen keine Gegenstände zwischen der Vorderwand des Ofens und der Gerätetür angebracht werden. Achten Sie darauf, dass sich keine Verschmutzungen und Überreste von Reinigungsmitteln auf den Dichtflächen des Gerätes ablagern.
3. Benutzen Sie das Gerät nicht, wenn es beschädigt ist. Es ist besonders wichtig, dass die Tür ordnungsgemäß schließt und die folgenden Teile nicht beschädigt sind:
 - Gerätetür (Sicherheitsverschluss),
 - Scharniere und Verriegelung (beschädigt oder lose),
 - Türdichtungen und sonstige Dichtflächen.
4. Die Reparatur- oder Einstellarbeiten am Mikrowellenofen dürfen nur von einem qualifizierten Kundendienst-Personal durchgeführt werden.

WARNUNG: Um das Risiko einer Verbrennung, eines elektrischen Schlags, eines Brandes oder anderer Verletzungen sowie die Gefahr der Aussetzung der Mikrowellen zu reduzieren, befolgen Sie bitte folgende Anweisungen:

1. Lesen Sie alle Anleitungen vor Inbetriebnahme des Geräts durch.
2. Setzen Sie das Gerät nur für die in dieser Anleitung beschriebenen Zwecke ein. Reinigen Sie das Gerät nicht mit Chemikalien, die Korrosion oder Dampfbildung verursachen. Das Gerät eignet sich ausschließlich zum Erhitzen, Garen und Auftauen von Lebensmitteln. Das Gerät ist nicht zum industriellen Einsatz oder zum Einsatz in Laboratorien vorgesehen.
3. Lassen Sie den Ofen nicht leer arbeiten.
4. Benutzen Sie den Ofen nicht, wenn das Netzkabel oder der Netzstecker beschädigt sind, der Ofen nicht ordnungsgemäß arbeitet, beschädigt oder heruntergefallen ist. Falls das Netzkabel beschädigt ist, darf es – um das Stromschlagrisiko zu vermeiden – nur vom Hersteller, dem Kundendienst oder einem qualifizierten Fachpersonal ersetzt werden.
5. **WARNUNG:** Das Gerät kann von Kindern ohne Aufsicht von Erwachsenen genutzt werden, wenn sie gründlich in der Benutzung des Gerätes unterrichtet werden, die Gefahren, die durch falsche Bedienung entstehen können, verstehen und das Gerät auf eine sichere Weise bedienen können.
6. Um mögliche Brandrisiken im Garraum zu reduzieren,
 - überprüfen Sie das Innere des Geräts, falls Sie Lebensmittel in Papier- oder Kunststoffbehältern erhitzen, weil diese entzünden können,
 - entfernen Sie sämtliche Drahtverschlüsse von Kunststoff- oder Papierbeuteln, bevor Sie die Beutel in den Ofen geben.
 - Falls Sie Rauch bemerken, der aus dem Gerät austritt, schalten Sie das Gerät ab und trennen Sie es von der Stromzufuhr. Halten Sie die Gerätetür geschlossen, um die Flammen zu ersticken.
 - Missbrauchen Sie den Garraum nicht als Stauraum. Belassen Sie keine Gegenstände aus Papier, Kochutensilien oder Lebensmittel im Ofen, wenn Sie diesen nicht benutzen.
7. **WARNUNG:** Da eine Explosionsgefahr besteht, dürfen Flüssigkeiten und andere Lebensmittel nicht in dicht geschlossenen Behältern erhitzt werden.
8. Das Erwärmen von Flüssigkeiten in der Mikrowelle kann zu einem verzögerten Überkochen führen, deshalb ist größte Vorsicht geboten, wenn Sie Flüssigkeiten aus dem Ofen herausnehmen.
9. Braten Sie nicht im Ofen. Heißes Fett kann die Ofenteile und Kochbehälter beschädigen und zu Verbrennungen führen.
10. Eier in der Schale und ganze hart gekochte Eier dürfen in dem Ofen nicht erwärmt werden, da sie – selbst nach Abschluss der Erwärmung – explodieren können.
11. Stechen Sie Lebensmittel mit dicker Schale, wie Kartoffeln, Zucchini, Äpfel, Kastanien, vor dem Erhitzen ein.
12. Der Inhalt von Milchfläschchen und andere Säuglingsnahrung muss nach dem Erwärmen umgerührt/geschüttelt und deren Temperatur vor dem Verzehr geprüft werden. Das Durchmischen/Schütteln des Behälters lässt die Wärme gleichmäßig verteilen und das Risiko der Verbrennung vermeiden.
13. Kochutensilien, in denen Produkte in der Mikrowelle erhitzt werden, können aufgrund der durch die Lebensmittel weitergeleiteten Hitze heiß werden. Benutzen Sie Topflappen zum Umgang mit heißem Kochgeschirr.
14. Überprüfen Sie Ihr Kochgeschirr, ob es zur Verwendung in der Mikrowelle geeignet ist.
15. **WARNUNG:** Die Durchführung von Reparatur- oder Wartungsarbeiten, bei denen jegliche Geräteteile, die als Schutz gegen die Mikrowellenstrahlung dienen, entfernt werden müssen, von anderen Personen als qualifiziertes Kundendienst-Fachpersonal, ist sehr gefährlich.
16. Das Gerät ist ein ISM-Gerät der Gruppe 2, Klasse B. Zur Gruppe 2 zählen sämtliche ISM-Geräte (ISM steht für industrielle, wissenschaftliche und medizinische Anwendungen), in denen HF-Energie im Funkfrequenzbereich absichtlich erzeugt und/oder in Form von elektromagnetischer Strahlung zur Behandlung von Material verwendet wird, sowie Funkenerosionsmaschinen. Geräte der Klasse
17. Beignen sich zum Einsatz in Privathaushalten oder Einrichtungen, die direkt an das Niederspannungstromnetz, das Gebäude zur reinen Wohnnutzung versorgt, angeschlossen sind. Die Kinder, die sich in der Nähe des Geräts befinden, sollen beaufsichtigt werden, um sicherzustellen, dass sie mit dem Gerät nicht spielen.

3. TECHNISCHE DATEN

Stromversorgung	230-240V~50Hz, 2800W
Leistung	1800W
Betriebsfrequenz	2450MHz
Außenmaße	405mm(H)×490mm(B)×637mm(T)
Garraumabmessungen	224mm(H)×374mm(B)×378mm(T)
Garraumvolumen	30 Liter
Nettogewicht	~ 34,5kg

4. GERÄTEBESCHREIBUNG

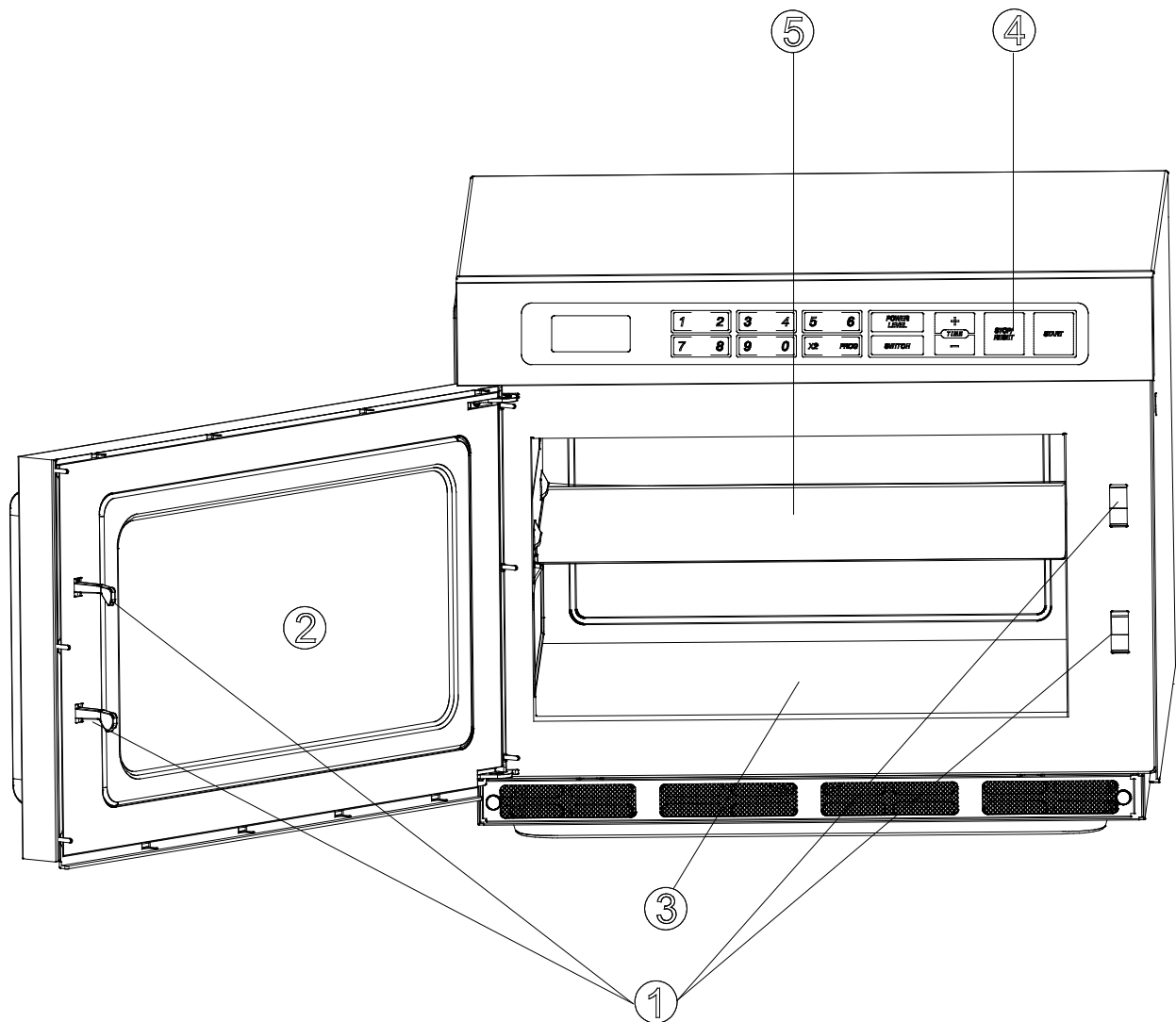

- 1. Sicherheitsverschluss
- 2. Glasscheibe
- 3. Garraumboden
- 4. Bedienfeld
- 5. Keramikplatte

4.1. Keramikplatte

Die Keramikplatte ist beweglich und sie kann montiert oder demontiert werden, und zwar auf folgende Art und Weise:

Um die Keramikplatte zu installieren:

1. Schalten Sie das Gerät von der Versorgungsquelle ab und lassen Sie das Gerät zum Auskühlen um Verbrennungen zu vermeiden.

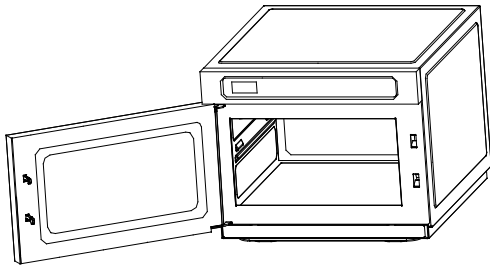

2. Die Keramikplatte mit beiden Händen festhalten und leicht in die Führungsschienen einschieben. Bei anderer Montageart kann die Keramikplatte beschädigt werden. Es ist sicher zu stellen, ob die Keramikplatte sachgemäß in die Führungsschienen und nicht über die Führungsschienen eingeschoben worden ist und das Warnzeichen (warning) sichtbar und an der Frontseite der Keramikplatte ist.

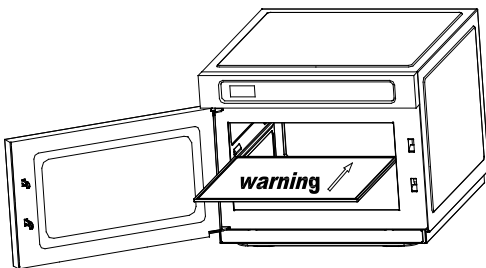

Die Keramikplatte in den Führungsschienen montieren

Das sich auf der Keramikplatte befindende Warnzeichen (warning) ist sichtbar und befindet sich an der Frontseite der Keramikplatte.

3. Es ist sicher zu stellen, dass die Keramikplatte bis zum Ende der Kammer eingeschoben worden ist. Wenn nicht, ist die Keramikplatte bis zum Ende zu schieben, da anderenfalls das Schließen der Türen nicht möglich ist.

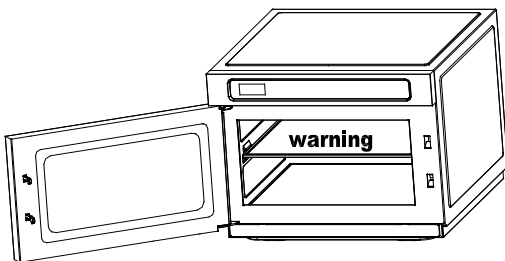

HINWEIS! Die Keramikplatte soll nicht wie folgt montiert werden:

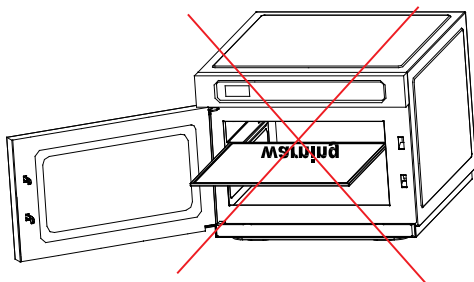

- Es ist verboten, die Keramikplatte oberhalb der Führungsschienen zu montieren.
- Es ist verboten, die Keramikplatte so zu montieren, dass das Warnzeichen (warning)

Mikrowellenofens herauszunehmen:

1. Das Gerät von der Speisung abschalten und bis zur Abkühlung stehen lassen um Verbrennungen zu vermeiden. Als Nächstes die Keramikplatte aus dem Mikrowellenofen herausnehmen.

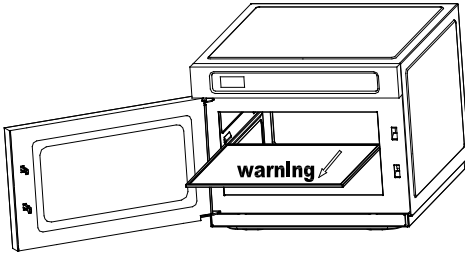

2. Die Keramikplatte vorsichtig entlang den Führungsschienen herauschieben und sie aus der Kammer herausnehmen. Es ist sehr vorsichtig vorzugehen, damit die Keramikplatte durch das Ziehen oder durch das ungleichmäßige Herausnehmen nicht beschädigt wird.
3. Die Keramikplatte vorsichtig zur Seite legen, da sie sehr zerbrechlich ist und leicht beschädigt werden kann.

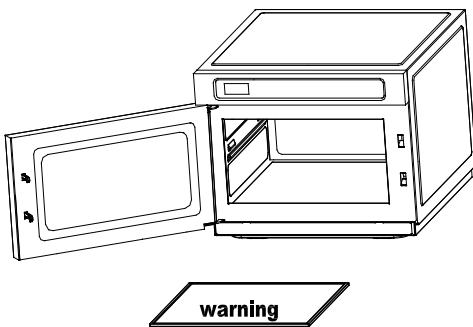

5. MONTAGE

5.1. Installation

1. Vergewissern Sie sich, dass sämtliches Verpackungsmaterial aus dem Garraum genommen wurde.
2. **WARNUNG:** Stellen Sie sicher, dass der Mikrowellenofen nicht beschädigt ist, die Gerätetür richtig montiert und nicht verbogen ist, Türdichtungen und sonstige Dichtflächen nicht beschädigt sind, Scharniere und Verriegelung nicht locker oder defekt sind und im Inneren des Geräts und an der Tür keine Beulen sind. Benutzen Sie das Gerät nicht, wenn es Beschädigungen jeglicher Art aufweist. In dem Fall kontaktieren Sie eine Kundendienst-Fachkraft.
3. Der Mikrowellenofen muss auf einer flachen und robusten Unterlage aufgestellt werden, die das Gewicht des Gerätes mit samt schweren Lebensmitteln mühelos tragen kann.
4. Stellen Sie den Ofen nicht an Stellen auf, an denen es warm oder feucht werden kann. Die Stellen mit hoher Feuchtigkeit sind zu vermeiden. Stellen Sie den Ofen weit genug von brennbaren Gegenständen auf.
5. Um einen richtigen Betrieb des Mikrowellenofens sicherzustellen, ist eine einwandfreie Belüftung zu gewährleisten. Nach der Aufstellung des Gerätes sollen mindestens 20 cm Platz an der Oberseite, 10 cm Platz an der Rückseite und 5 cm an den Ofenseiten frei verbleiben. Luftein- oder Luftauslässe dürfen nicht blockiert werden. Entfernen Sie die Füße nicht.
6. Benutzen Sie den Ofen nicht, wenn sich Glasteller, Drehteller und Drehrolle nicht an der richtigen Stelle im Gerät befinden.
7. Achten Sie darauf, dass das Netzkabel nicht beschädigt ist, nicht unter dem Ofen verlegt wird und nicht über heiße Gegenstände oder scharfe Kanten geführt wird.
8. Die Steckdose muss stets frei zugänglich bleiben, damit das Gerät in Notfällen problemlos von der Stromversorgung getrennt werden kann.
9. Benutzen Sie den Ofen nicht im Freien.

5.2. Funkstörungen

Im Betrieb der Mikrowelle kann es zu Störungen des Radio- und Fernsehempfangs oder ähnlicher Geräte kommen. Falls es zu solchen Störungen kommen sollte, lassen sich diese mit den folgenden Schritten vermindern oder ganz abstellen:

1. Reinigen Sie die Ofentür und die Türdichtung.
2. Richten Sie die Empfangsantenne Ihres Radios oder Fernsehgerätes neu aus.
3. Stellen Sie den Ofen im Verhältnis zu anderen Empfängern etwas anders auf.
4. Stellen Sie den Mikrowellenofen weiter vom Empfänger entfernt auf.
5. Schließen Sie den Mikrowellenofen an eine andere Steckdose an, so dass Mikrowellenofen und Empfänger nicht an denselben Stromkreis angeschlossen werden.

5.3. Hinweise zur Erdung

Dieses Gerät muss geerdet werden. Das Gerät wurde mit einem Netzkabel mit Erdungsader und einem Schukostecker ausgestattet. Das Netzkabel muss an eine ordnungsgemäß verkabelte und geerdete Wandsteckdose angeschlossen werden. Falls es zu einem Kurzschluss kommen sollte, kann die Elektrizität über den Erdungsanschluss ausweichen, wodurch das Stromschlagrisiko reduziert wird. Es wird empfohlen, einen separaten Stromkreis zu verwenden, an den nichts anderes als das Mikrowellengerät angeschlossen wird. Hohe Spannungen sind gefährlich und können zum Brand oder anderen Beschädigungen des Geräts führen.

WARNUNG: Eine unsachgemäße Verwendung des Schukosteckers kann zu Stromschlägen führen!

Hinweis:

1. Wenn Sie Fragen zur Erdung oder zur Elektroinstallation haben, wenden Sie sich an einen zugelassenen Elektriker oder eine qualifizierte Kundendienst-Fachkraft.
2. Weder Hersteller noch Händler haften für jegliche Beschädigungen des Geräts sowie für Verletzungen, die durch unsachgemäßen elektrischen Anschluss entstehen.

Die Farben der Netzkabeladern haben folgende Bedeutung:

Grün/Gelb = SCHUTZLEITER

Blau = NEUTRALLEITER

Braun = AUSSENLEITER

6. TÄGLICHER GEBRAUCH

6.1. Verarbeitungsregeln in dem mikrowellenofen

1. Die Lebensmittel sind gleichmäßig in dem Mikrowellenofen zu verteilen. Die dicksten Produktteile sind am Rand des Geschirrs zu platzieren.
2. Wählen Sie durchdacht die Garzeit. Die kürzeste Garzeit wählen und nach Bedarf die Zeit verlängern. Zu lang gekochte Produkte können qualmen oder sogar verbrennen.
3. Während des Garens sind die Lebensmittel abzudecken. Der Deckel schützt vor dem Spritzen und hilft bei einer gleichmäßigen Erwärmung.
4. Um die Verarbeitung der Produkte wie Hähnchen oder Hamburger zu beschleunigen, wenden Sie die Produkte während der Garzeit. Große Portionen wie Braten müssen mindestens einmal während des Kochens gewendet werden.
5. Kleine Produkte wie Fleischklößchen sind zu vermischen oder ihre Lage soll verändert werden, indem die Produkte von oben nach unten und von der Mitte zum Rand des Behälters gemischt werden.

6.2. Behälter für die mikrowelle

1. Ein idealer Behälter für die Mikrowelle ist ein Behälter, der Mikrowellenenergie in das Innere durchlässt um die Lebensmittel zu erwärmen.
2. Die Mikrowellen dringen durch das Metall nicht durch, zum Erwärmen der Produkte sind keine Behälter und Geschirr aus Metall zu verwenden auch kein Geschirr mit Metalleinlage.
3. Zum Kochen in der Mikrowelle sind keine Behälter aus recyceltem Papier zu verwenden, da sie die Restmengen von Metall beinhalten können, die einen Funken oder Feuer hervorrufen können.
4. Es ist empfehlenswert rundes Geschirr oder ovale Behälter anstatt von rechteckigen Behältern zu verwenden, da die sich in den Ecken befindenden Produkte zerkochen können.

Kochgeschirr	Im Mikrowellenofen verwendbar
Wärmebeständiges Glas	Ja
Nicht wärmebeständiges Glas	Nein
Wärmebeständige Keramik	Ja
Mikrowellenkunststoff	Ja
Küchenpapier	Ja
Metallteller	Nein
Metallgestelle	Nein
Alufolie und Aluschalen	Nein

6.3. Bedienfeld

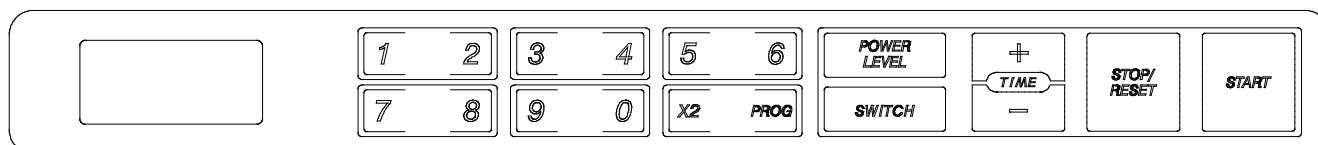

Display	Zifferntasten
Die Zifferntasten zeigen während des Kochens die Leistung, die Anzeigen sowie die aktuelle Garzeit.	Die Tasten dienen der Einstellung der erforderlichen Zeit, der Einstellung des Programms usw.
X2-Taste	Prog-Taste
Diese Taste dient der Speicherung des Programms im Gerät.	Die Taste dient der Speicherung im Gerät eines mehrstufigen Programms. Die Taste wird auch zur Einstellung einer Kindersicherung verwendet.
Power Level-Taste (Leistungsstufe)	Switch-Taste (Schalter)
Diese Taste dient der Einstellung der Leistungsstufe.	Diese Taste dient der Änderung des Betriebsmodus - unter der Verwendung von einem oder zwei Heizelementen.
Time +/- (Gar-/Kochzeit-Taste)	Stop/Reset-Taste
Diese Taste dient der Einstellung von der Kochzeit.	Diese Taste dient dem Stoppen und dem Löschen des Programms.
Start	
Diese Taste dient der Einstellung vom Beginn der Kochzeit.	

6.4. Kochparameter einstellen

a. Kochen mit der mikrowelle

Das Kochen unter der Verwendung von Mikrowellenenergie ermöglicht die Auswahl der Leistung und der Garzeit. Zuerst ist die Leistung festzulegen, mit der das Gerät arbeiten soll, indem die Power Level-Taste (siehe Tabelle unten) mehrmals gedrückt wird. Maximale Garzeit beträgt 99 Minuten und 99 Sekunden.

Wenn Sie ein Produkt ca. 5 Minuten unter der Verwendung von 80% Leistung garen möchten:

- Öffnen Sie die Türen und legen Sie das Produkt in die Mikrowellenkammer und dann schließen Sie die Tür wieder zu.
- Drücken Sie mehrmals die Taste Power Level, bis auf dem Display die erforderliche Leistungsstufe erscheint.

Drücken Sie Power Level-Taste	Leistungsstufe
1-mal	100% (HI) – Leistungsstufe hoch
2-mal	80% (MED) – Leistungsstufe mittel
3-mal	30% (MED) – Leistungsstufe niedrig

- Mit Zifferntasten stellen Sie die gewünschte Gar-/Kochzeit ein (5:00). Die eingestellte Gar-/Kochzeit erscheint im Display.
- Durch Drücken der Start-Taste schalten Sie das Gerät ein.

HINWEIS: Nach Ablauf der eingestellten Gar-/Kochzeit ertönt einmal ein Tonsignal und das Display zeigt „0“ an. Vor dem Beginn des weiteren Garprozesses ist die Taste Stop/Reset zu drücken, um die Einstellungen des Displays zu löschen und das System neu zu starten.

6.5. Speichern von mehrstufigen programmen unter nummern und speichern im gerät

Ježeli częŹWenn Sie oft ein Programm verwenden, besteht die Möglichkeit dieses Programm im Gerät unter einer ausgewählten Nummer zu speichern. Die Aktivierung des gespeicherten Programms erfolgt durch das Drücken der Nummer des Programms und dann ist die Taste **START** zu drücken.

Unter jeder Zifferntaste ist ein Programm eingestellt und gespeichert. Im Standby-Modus ist eine der zehn Tasten zu drücken und ein Programm auszuwählen, dann drücken Sie die Taste **START**, um das eingestellte Programm zu aktivieren.

In der unten aufgeführten Tabelle finden Sie die Voreinstellungen für jede Zifferntaste

Taste-/Speicher- Nummer	1	2	3	4	5	6	7	8	9	0
Werkseitig eingestellte Kochzeit	:10	:20	:30	:45	1:00	1:30	2:00	2:30	3:00	3:30

Nach Bedarf kann der Mikrowellenbenutzer jede Zeit das werkseitig eingestellte Programm löschen. Um ein Programm einzustellen, das bis zu 3 Etappen umfasst, von denen jedes eine andere Leistungsstufe hat und zwecks der Speicherung dieses Programms unter einer Nummer, ist wie folgt vorzugehen:

Um ein Programm einzustellen, das 8 Minuten dauert und mit einer mittleren Leistungsstufe eingestellt ist und um dieses Programm unter der Nummer 5 zu speichern, gehen Sie wie folgt vor:

1. Öffnen Sie die Türen und legen Sie das Produkt in die Mikrowellenkammer und dann schließen Sie die Tür wieder zu.
2. Einmal die Taste Prog drücken.
3. Die Taste Nummer 5 drücken.
4. Zwei Mal die Taste Power Level drücken, um die mittlere Leistungsstufe zu wählen - MED.
5. Auf dem Zifferblatt 8, 0, 0 wählen.
6. Die Taste Prog drücken, um das Programm im Gerät zu speichern.

HINWEIS: Wenn ein Programm im Gerät gespeichert worden ist, kann es durch die Taste **START** aktiviert werden, wenn Sie ein Programm löschen möchten, drücken Sie die Taste **STOP/RESET**.

Um ein 2 oder 3-Etappen-Programm einzustellen, ist das Verfahren unter Punkt 4 und 5 ein oder zwei Mal zu wiederholen.

Wenn Sie unter der Nummer 3 ein Mehr-Etappen-Programm mit folgenden Parametern einstellen möchten:

Erste Etappe: 5 Minuten Garzeit mit niedriger Leistung (DEF);

Zweite Etappe: 3 Minuten Garzeit mit hoher Leistung (HI);

Dritte Etappe: 1 Minuten Garzeit mit mittlerer Leistung (MED);

gehen Sie wie folgt vor:

1. Öffnen Sie die Türen und legen Sie das Produkt in die Mikrowellenkammer und dann schließen Sie die Tür wieder zu.
2. Einmal die Taste Prog drücken.
3. Die Taste Nummer 3 drücken.
4. Drei Mal die Leistungstaste Power Level drücken und dann die Garzeit mithilfe der Zifferntasten einzustellen.
5. Einmal die Leistungstaste Power Level drücken und dann die Garzeit mithilfe der Zifferntasten einzustellen.
6. Zwei Mal die Leistungstaste Power Level drücken und dann die Garzeit mithilfe der Zifferntasten einzustellen.
7. Die Taste Prog drücken, um das Programm im Gerät zu speichern.

Hinweis: Wenn Sie möchten, dass die Mikrowelle sofort nach dem Drücken der Zifferntasten mit dem Garen beginnt und nicht erst nach dem Drücken der Taste **Start**, ist die Taste **Stop/ Reset** 5 Sekunden haltend zu drücken bis auf dem Display "P L" erscheint; danach braucht man nach der Auswahl eines Programms nicht mehr die Taste **Start** zu drücken - das Programm fängt automatisch zu arbeiten.

Wenn Sie eine automatische Aktivierung eines Programms durch das Drücken einer Taste löschen möchten, ist die Taste **Stop/Reset** 5 Sekunden lang zu drücken bis auf dem Display „P PROG“ erscheint.

6.6. X2-taste

Das Verwenden der Taste **X2** erlaubt das Speichern im Gerät von mehreren Programmen, indem sie zu bestimmten Nummern zugeschrieben werden.

Im Standby-Modus das Drücken der Taste **X2**, einer der Nummern-Tasten sowie der Taste Start ruft das Einschalten der werksseitig eingestellten Programme hervor:

Taste-/Speicher- Nummer	1	2	3	4	5	6	7	8	9	0
Werksseitig eingestellte Kochzeit	:20	:40	1:00	1:30	2:00	3:00	4:00	5:00	6:00	7:00

Die Funktion X2 erlaubt das Speichern von nur Ein-Etappen-Programmen. Nach Beendigung der Einstellung ist die Taste Stop/Reset, um zum Standby-Modus zurück zu kehren. Das gewählte Programm der Funktion X2 kann durch das Drücken der Taste **X2** aktiviert werden, die gewählte Nummer und dann die Taste **Start**.

Wenn Sie unter der Nummer 8 ein Programm mit der Funktion X2 mit der Garzeit von 3 Minuten und mit der höchsten Leistungsstufe speichern möchten:

1. Öffnen Sie die Türen und legen Sie das Produkt in die Mikrowellenkammer und dann schließen Sie die Tür wieder zu.
2. Einmal die Taste Prog drücken.
3. Einmal die Taste X2 drücken.
4. Die Taste 8 drücken
5. Einmal die Taste Power Level drücken.
6. Auf dem Zifferblatt 3, 0, 0 wählen.
7. Die Taste Prog drücken, um das Programm im Gerät zu speichern.

HINWEIS: Wenn ein Programm im Gerät gespeichert worden ist, kann es durch die Taste START aktiviert werden, wenn Sie ein Programm löschen möchten, drücken Sie die Taste **STOP/RESET**.

Wenn Sie möchten, dass die Mikrowelle sofort nach dem Drücken der Zifferntasten mit dem Garen beginnt und nicht erst nach dem Drücken der Taste **Start**, ist die Taste **Stop/ Reset** 5 Sekunden haltend zu drücken bis auf dem Display “P L” erscheint; danach braucht man nach der Auswahl eines Programms nicht mehr die Taste Start zu drücken - das Programm fängt automatisch zu arbeiten.

Wenn Sie eine automatische Aktivierung eines Programms durch das Drücken einer Taste löschen möchten, ist die Taste **Stop/Reset** 5 Sekunden lang zu drücken bis auf dem Display „P PROG“ erscheint.

6.7. Berechnen aller durchgeführten arbeitgänge der mikrowelle

Es besteht die Möglichkeit alle durchgeführten Arbeitsgänge der Mikrowelle zu berechnen. Um dies durchzuführen, gehen Sie wie folgt vor:

1. Im Standby- Modus drücken Sie und halten Sie die Taste Stop/Reset.
2. Drücken Sie die Taste Power Level. Auf dem Display erscheint eine Zahl, die bedeutet, wie oft die Mikrowelle in der Vergangenheit verwendet worden ist.

Dieser Funktion hilft dem Benutzer des Gerätes den Verbrauch der Mikrowelle sowie die Arbeitsintensität in kommerziellen Zwecken zu analysieren.

6.8. Schalter (switch)

Bei dem Verarbeitungsprozess kann die Mikrowelle ein oder zwei Heizelemente einsetzen. Während des Betriebs unter der Verwendung von einem Heizelement kann der Benutzer der Mikrowelle Energie sparen, bei dem Betrieb mit zwei Heizelementen kann die zum Garen nötige Zeit eingespart werden. Die Voreinstellungen der Mikrowelle basieren auf der Verwendung von zwei Heizelementen, jedoch mithilfe der Taste Switch können diese Einstellungen geändert werden. Den Arbeitsmodus muss man vor dem Beginn der Einstellung des Mikrowellenprogramms bestimmen.

6.9. Gar-/kochzeit einstellen

Es besteht die Möglichkeit die Garzeit während der Dauer des Programms durch das Drücken der Tasten +/- anzupassen. Jedes Drücken dieser Taste verändert den Zeitparameterwert um 20 Sekunden. Maximale Garzeit zum Einstellen beträgt 1 Stunde: 99 Sekunden. Bei Programmen, die im Gerät gespeichert worden sind, besteht die Möglichkeit der Einstellung der Zeit mithilfe der Tasten +/- nicht.

6.10. Kindersicherung

Im Standby-Modus halten Sie die **Prog.**-Taste 5 Sekunden lang gedrückt. Der Ofen kann nun nicht mehr bedient werden.

Um die Kindersicherung aufzuheben, halten Sie die **Prog.**-Taste 5 Sekunden lang gedrückt. Jetzt sind alle Funktionen des Ofens wieder aktiv.

6.11. Werkeinstellungen zurücksetzen

Falls Sie die Werkeinstellungen Ihres Geräts zurücksetzen möchten, drücken Sie die **Start**-Taste bis „00:00“ im Display erscheint, anschließend drücken Sie nacheinander folgende Tasten: „1“, „2“, „3“, „4“, „5“, „6“, „7“, „8“, „9“, „0“, „Power Level“, „X2“, „Prog“, „Switch“, „+“, „-“, „Stop/ Reset“, „Start“. Das Display zeigt jetzt „00:18“ an. Dann öffnen Sie und schließen sowie wieder öffnen Sie die Gerätetür. Die übernommenen Werkeinstellungen des Ofens werden von einem

7. ZUSÄTZLICHE INFORMATIONEN

7.1. Bevor sie den kundendienst einholen

Wenn die Mikrowelle nicht ordnungsgemäß funktioniert:

1. Es ist zu prüfen, ob die Mikrowelle sachgemäß an die Versorgung angeschlossen ist. Wenn nicht, ist der Stecker aus der Steckdose zu ziehen, 10 Sekunden abzuwarten und dann erneut das Gerät ordnungsgemäß einzuschalten.
2. Es ist zu prüfen, ob die Sicherung nicht durchgebrannt ist oder der Hauptkreis-Unterbrecher nicht ausgeschaltet worden ist. Wenn die Sicherungen ordnungsgemäß funktionieren, überprüfen Sie, ob die Steckdose richtig funktioniert, indem ein anderes Gerät angeschlossen wird.
3. Es ist sicher zu stellen, dass das Bedienfeld richtig programmiert wurde und ob die Zeituhr eingeschaltet wurde.
4. Es ist sicher zu stellen, dass die Tür richtig mit dem Sicherheitssystem geschlossen ist. Im Gegenfall kommt die Mikrowellenenergie nach Draußen heraus.

Wenn keine der oben genannten massnahmen das richtige funktionieren der mikrowelle nicht wiederhergestellt hat, nehmen sie mit einem technischen mitarbeiter kontakt auf. Es ist untersagt; die mikrowelle selbstständig zu reparieren oder weider einzustellen.

7.2. Lampe auswechseln

Um eine Lampe in der Mikrowelle auszuwechseln, gehen Sie wie folgt vor:

1. Das Gerät von der Versorgung abzuschalten. Mit Hilfe eines Schraubenziehers die Schraube auf dem Lampendeckel lösen (links an der Mikrowelle), dabei sind alle Sicherheitsvorschriften einzuhalten.
Es ist sehr wichtig, dass die Mikrowelle von der Versorgung abgeschaltet wird. Vor den Instandsetzungsmaßnahmen ist sicher zu stellen, dass das Gerät von der Versorgungsquelle abgeschaltet wurde.
2. Den Lampendeckel abnehmen.
3. Vorsichtig die Lampe gegen die Uhrzeigerrichtung drehen und herausnehmen.
4. Eine neue Lampe einsetzen (Lampe: E14A/T170 Stromversorgung: 230v~ 240v / 25w) im Uhrzeigerrichtung.
5. Erneut den Lampendeckel montieren und mit der Schraube fest machen.
6. Falls Sie irgendwelche Zweifel zum Austausch der Lampe haben, lassen Sie den Wechsel durch einen Spezialisten vornehmen.

8. WARTUNG UND REINIGUNG

1. Bevor Sie mit den Reinigungsarbeiten beginnen, schalten Sie das Gerät aus und ziehen Sie das Netzkabel aus der Steckdose.
2. Das Innere des Ofens soll sauber gehalten werden. Verspritzte Essensreste oder vergossene Flüssigkeiten, die an den Wänden der Mikrowelle haften, können Sie mit einem feuchten Tuch entfernen. Bei starken Verschmutzungen können Sie ein feines Reinigungsmittel verwenden. Es sollen keine Sprays sowie andere starke Reinigungsmittel verwendet werden, da sie die Türoberfläche verfärben, matten oder verkratzen können.
3. Die Außenoberfläche reinigen Sie mit einem feuchten Tuch. Um der Beschädigung der innen liegenden Elemente der Mikrowelle vorzubeugen, ist es zu berücksichtigen, damit während der Reinigung kein Wasser durch die Belüftungsöffnungen gelangt.
4. Die Tür, die Türscheibe sowie die Dichtungen und daneben liegende Elemente von beiden Seiten mit einem feuchten Tuch abwischen, um die verspritzten Essensreste oder vergossene Flüssigkeiten zu entfernen. Keine Reibungsreinigungsmittel

verwenden.

5. Es ist darauf zu achten, dass das Display nicht feucht wird. Das Display ist mit einem weichen und feuchten Tuch zu reinigen. Während der Reinigung des Displays lassen Sie die Mikrowellentür offen, um einem zufälligen Einschalten des Gerätes vorzubeugen.
6. Wenn der Innenraum der Mikrowelle oder die Oberfläche außen um die Tür beschlagen, wischen Sie sie mit einem trockenen Tuch ab. Das Beschlagen ist normal, wenn die Mikrowelle in großer Feuchtigkeit funktioniert.
7. Falls es notwendig ist, können Sie den Glasteller herausnehmen und ihn reinigen. Den Glasteller mit warmem Wasser mit Zusatz von Spülmittel oder in der Spülmaschine reinigen.
8. Um dem übermäßig lautem Betrieb der Mikrowelle vorzubeugen, reinigen Sie regelmäßig den Drehteller sowie die untere Oberfläche der Mikrowelle mit einem Tuch und ein wenig Reinigungsmittel. Das Untergestell des Drehtellers kann im warmen Wasser mit Zusatz von Spülmittel oder in der Spülmaschine gereinigt werden. Beim erneuten Einsetzen des Untergestells des Drehtellers ist es sicher zu stellen, dass es ordnungsgemäß eingesetzt worden ist.
9. Um unangenehme Gerüche aus dem Inneren der Mikrowelle zu entfernen, geben Sie ein wenig Wasser mit Zitronensaft oder Zitronenschale in ein tiefes Gefäß, die mikrowellentauglich ist und dann kochen Sie diese Mischung in der Mikrowelle 5 Minuten lang. Danach das Innere der Mikrowelle mit einem weichen Tuch genau trocken wischen.
10. Den Austausch einer Diode in der Mikrowelle überlassen Sie dem Gerätelieferanten.
11. Die Mikrowelle ist regelmäßig zu reinigen und die Essensreste zu entfernen. Die Nichtreinigung der Mikrowelle kann zur Beschädigung führen, was wiederum die Lebensdauer des Geräts verlängert und kann zu Situationen führen, die Ihre Sicherheit gefährden.
12. Nach Beendigung der Verwendung des Gerätes darf die Mikrowelle nicht mit Haushaltsmüll entsorgt werden. Informationen über die Fachabnahmepunkte für gebrauchte Elektro- und Elektronik-Altgeräte bekommen Sie bei der lokalen Behörde.

9. ENTSORGUNG VON ALTGERÄTEN

Information für die Benutzer über eine korrekte Entsorgung von Elektro- und Elektronik-Altgeräten

- Geben Sie das Altgerät bei dem Händler zurück, bei dem Sie ein Neugerät kaufen. Jeder Händler ist verpflichtet, für jedes verkaufte Neugerät ein gleichartiges Altgerät kostenlos zurückzunehmen. Die Bedingung für die kostenlose Abnahme ist die Lieferung des Altgerätes auf eigene Kosten an den Händler.
- Führen Sie das Altgerät einer Sammelstelle zur Verwertung zu. Die Information über die nächste Sammelstelle finden Sie auf der Webseite der Gemeinde, am Schwarzen Brett der Gemeindeverwaltung oder unter www.electro-system.pl.
- Geben Sie das Altgerät beim Reparaturservice zurück. Wenn die Reparatur aus technischen Gründen unrentabel oder unmöglich ist, ist der Reparaturservice verpflichtet, das Gerät von ihnen kostenlos zurückzunehmen.
- Geben Sie das Altgerät zurück, ohne das Haus verlassen zu müssen. Wenn Sie keine Zeit oder keine Möglichkeit haben, Ihr Altgerät einer Sammelstelle zuzuführen, können Sie die Dienste von spezialisierten Unternehmen in Anspruch nehmen.

Merke! Die Altgeräte sind nicht mit anderen Abfällen zusammen zu entsorgen. Dafür drohen hohe Geldstrafen.

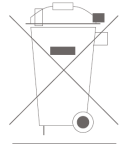

E0003390WZ

Das Symbol eines durchgestrichenen Abfalleimers auf dem Produkt, seiner Verpackung oder in der Bedienungsanleitung bedeutet, dass das Produkt getrennt vom Hausmüll entsorgt werden muss. Der Benutzer ist verpflichtet, die Altgeräte einer Sammelstelle zur Verwertung zuzuführen.

10. GARANTIE

Der Verkäufer haftet aufgrund der Gewährleistungs- oder Garantievorschriften.

HINWEIS: Verwenden Sie Wasser mit einer Härte von 60 dH. Wenn die Wasserhärte 60 dH überschreitet, wird empfohlen, eine Wasserenthärtungsanlage zu installieren, welche die Lebensdauer des Geräts verlängert und seine Zuverlässigkeit erhöht. Von der Garantie sind Schäden durch Kalkablagerungen ausgenommen,

Im Rahmen der Garantie werden solche Teile nicht ausgetauscht wie Glühbirnen, Gummiteile, durch Kalkablagerungen beschädigte Heizelemente, Glasscheiben sowie Verschleißteile wie Brenner, Gummiteile und alle Komponenten jeglicher Art, die mechanisch beschädigt wurden.