

# Kippbratpfanne

**Modell: 778002 / FS0470S**



DE

Wir danken Ihnen für den Kauf unseres Produktes. Vor der ersten Benutzung möchten wir Sie bitten, sich gründlich mit der vorliegenden Gebrauchsanweisung bekanntzumachen.

Das Kopieren der vorliegenden Gebrauchsanweisung ist ohne die Genehmigung des Herstellers verboten.

Fotoaufnahmen und Zeichnungen dienen nur dem Überblick und können sich von dem gekauften Gerät unterscheiden.

**ACHTUNG:** Die Gebrauchsanweisung sollte an einem sicheren und für das Personal zugänglichen Ort aufbewahrt werden. Der Hersteller behält sich das Recht vor, ohne Ankündigung die technischen Parameter der Geräte zu ändern.

## I. SICHERHEITSHINWEISE

- **Achtung! Falls das Gerät während des Transports beschädigt wurde, darf es nicht angeschlossen werden!**
- Die falsche Bedienung und Nutzung kann ernsthafte Schäden am Gerät oder Verletzung von Personen verursachen.
- Das Gerät darf ausschließlich zu dem Zwecke verwendet werden, für den es entworfen wurde.
- Der Hersteller übernimmt keine Haftung für die Schäden, die aus falscher Bedienung und Nutzung des Gerätes resultieren.
- Während der Nutzung bewahren Sie das Gerät und den Stecker des Stromkabels vor dem Kontakt mit Wasser oder anderen Flüssigkeiten. Falls das Gerät aus Unachtsamkeit ins Wasser gefallen ist oder mit Wasser begossen wurde, sollte man sofort den Stecker aus der Steckdose ziehen und als nächstes das Gerät zur Kontrolle einem Spezialisten überlassen.

**Nichtbefolgung dieser Anleitung kann lebensgefährlich sein.**

- Öffnen Sie nie das Gehäuse des Gerätes.
- Legen Sie keine Gegenstände in die Öffnungen des Gehäuses des Gerätes hinein.
- Berühren Sie den Stecker des Stromkabels nie mit feuchten Händen.
- Kontrollieren Sie regelmäßig den Zustand des Stromkabels. Falls eine Beschädigung des Steckers oder des Stromkabels entdeckt wird, überlassen Sie die Reparatur einer entsprechenden Servicestelle.
- Wenn das Gerät fallen oder auf andere Weise Schaden nehmen sollte, überlassen Sie das Gerät zur Kontrolle und eventueller Reparatur einer entsprechenden Servicestelle.
- Niemals das Gerät selber reparieren – dies kann lebensgefährlich sein.
- Es ist unbefugten Personen untersagt, Änderungen und Reparaturen am Gerät durchzuführen.
- Den Stromkabel vor dem Kontakt mit scharfen und heißen Gegenständen und vor offenem Feuer bewahren. Wenn Sie das Gerät von der Steckdose trennen wollen, greifen Sie immer den Stecker, ziehen Sie nie an dem Stromkabel.
- Stellen Sie sicher, dass niemand versehentlich den Stromkabel aus der Steckdose zieht oder über ihn stolpert.
- Kontrollieren Sie die Funktion des Gerätes während des Nutzung.
- Man sollte den Minderjährigen, physisch oder psychisch Kranken und in der Beweglichkeit eingeschränkten Personen sowie solchen, die keine entsprechende Erfahrung und Wissen bezüglich des richtigen Nutzens des Gerätes besitzen die Bedienung des Gerätes untersagen. Die oben genannten Personen dürfen das Gerät nur unter Aufsicht einer für die Sicherheit verantwortlichen Person bedienen.
- Wenn das Gerät gerade nicht benutzt wird oder gerade gereinigt wird, sollten Sie es immer vom Netz trennen, den Stecker aus der Steckdose ziehen.
- **ACHTUNG:** Wenn der Stecker des Stromkabels an das Stromnetz angeschlossen ist, bleibt das Gerät die ganze Zeit unter Spannung.
- Schalten Sie das Gerät aus, bevor Sie den Stecker aus dem Stromnetz ziehen.
- Nach der Installation sollte das Gerät gut sichtbar und leicht zugänglich sein.
- Man sollte sicherstellen, dass der Stecker des nicht abtrennbaren Stromkabels leicht zugänglich ist.

## 2. ARBEITSSCHUTZVORSCHRIFTEN

Zum Zwecke der Vermeidung von Verbrennungen und Verletzungen durch Strom sollten die unten aufgeführten Sicherheitsregeln beachtet werden:

- Die Schulung des Personals im Bereich der Bedienung des Gerätes gemäß den in der vorliegenden Anleitung enthaltenen Informationen
- Die Schulung des Personals im Bereich der grundlegenden Regeln der Nutzung elektrischer Geräte, des Arbeitsschutzes und der Erteilung der ersten Hilfe im Falle solcher Notwendigkeit.
- Sicherstellen, ob der Deckel des Tiegels vor dem Einschalten des Geräts geschlossen wurde
- Vor dem Beginnen irgendwelcher Wartungsmaßnahmen sollte man das Gerät von der Stromquelle trennen.
- Es ist verboten, das Gerät einzuschalten, wenn irgendein Heizelement und/oder Kontrollelement beschädigt wurde
- Es ist verboten, das Gerät einzuschalten, wenn der Tiegel leer ist und das Wasser hineinzugießen, wenn der Inhalt des Tiegels heiß ist, da dies eine plötzliche und irreversible Beschädigung des Bodens des Tiegels verursachen wird.
- Das Gerät sollte nicht unter laufendem Wasser gewaschen werden
- Jegliche Reparaturen des Gerätes können ausschließlich durch ein qualifiziertes Personal (technischen Service) ausgeführt werden.
- Während des Betriebes erhitzt sich das Gerät. Vorsichtig sein, da die Möglichkeit besteht, sich beim Kontakt mit dem Tiegel oder dem Deckel zu verbrennen. Nach dem Ausschalten sinkt die Temperatur langsam. Vor dem Transport oder irgendwelchen Wartungsmaßnahmen sicherstellen, dass die Temperatur des Gerätes auf eine ungefährliche Stufe herabgesunken ist.
- Die Wasserstufe in dem sich erhitzenden Tiegel darf nicht die an der Wand des Gerätes markierte Maximalstufe überschreiten

### 3. TECHNISCHE DATEN DES GERÄTES

Die Ausstattung des Gerätes:

1 – Unterlage, 2 – Deckelgriff, 3 – elektrische Dose, 4 – Schüssel, 5 - Hebel loslassen, 6 – Hauptschalter, 7 – Drehknopf, 8 - Orange Lämpchen, 9 – Sicherheitsthermostat (rücksetzen), 10 - Stromversorgungskabel

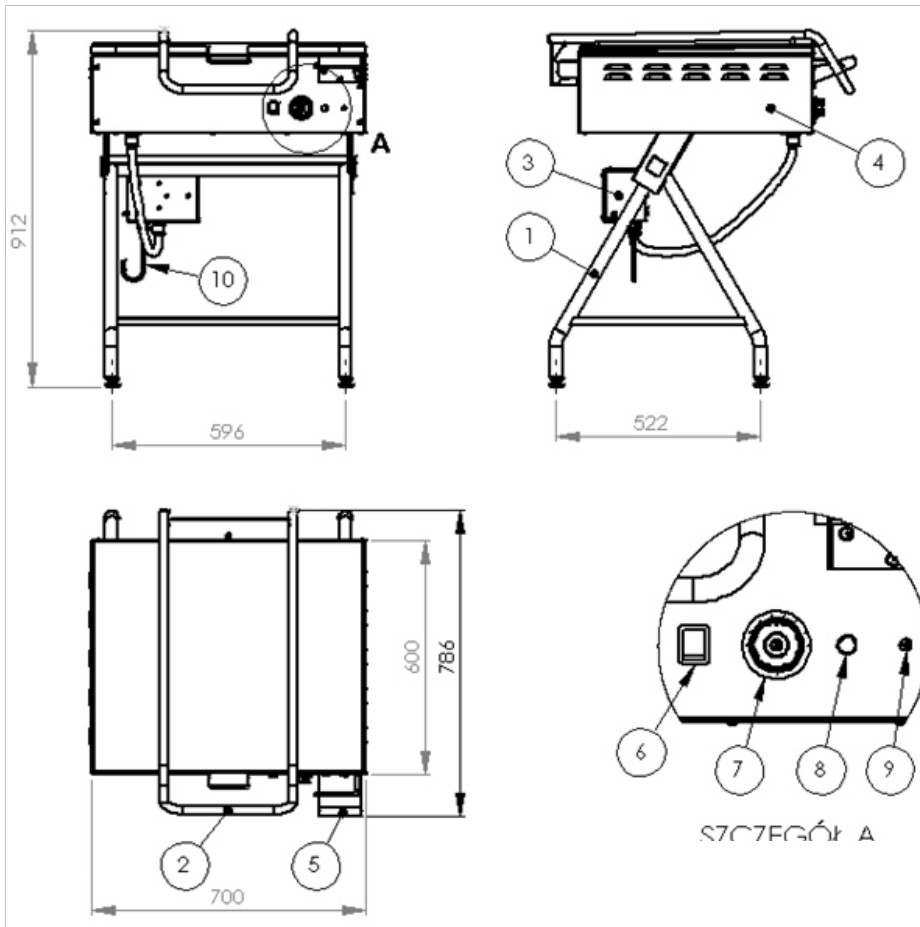

DE

Technische Parameter	
<b>DIE KATALOGNUMMER</b>	<b>778002</b>
<b>HÖHE</b>	<b>912 mm</b>
<b>BREITE</b>	<b>700 mm</b>
<b>TIEFE</b>	<b>786 mm</b>
<b>LEISTUNG</b>	<b>6300 W</b>
<b>PRODUKTIVITÄT</b>	<b>100 kotl./h</b>
<b>VOLUMEN DES TIEGELS</b>	<b>etwa 40 L</b>
<b>OBERFLÄCHE DES TIEGELS</b>	<b>0,27 m<sup>2</sup></b>
<b>GEWICHT</b>	<b>52 kg</b>
<b>SPANNUNG</b>	<b>400 V 50 Hz</b>

### 4. INSTALLATION

- Nach dem Auspacken sollte man prüfen, ob es am Gerät keine sichtbaren Schäden gibt. Falls das Gerät während des Transports beschädigt wurde, darf es nicht angeschlossen werden!
- Vor der ersten Inangangsetzung des Gerätes, die Schutzfolie abnehmen. Die äußeren Flächen des Gerätes mit warmem Wasser mit Zugabe eines Fettlösers abwaschen. Keine Schleifmittel oder andere Mittel verwenden, die die Oberfläche kratzen könnten.

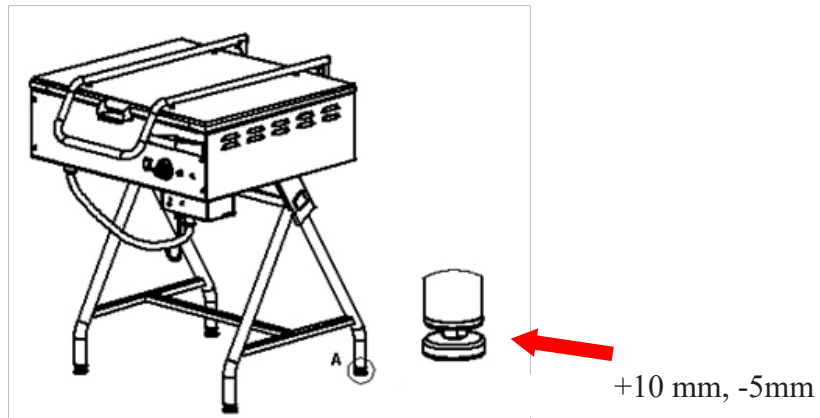

**Bild 3. Ausnivellieren des Gerätes**

#### Die Regeln des Anschlusses an das Stromnetz:

- Es sollte geprüft werden, ob die Spannung im Stromnetz der auf dem Leistungsschild des Gerätes angegebenen Spannung entspricht
- **Der Stromkabel samt ist teil des Sets, dem Stecker muss gekauft werden.**



**PE – Schutzleitung (gelb-grün)**

**N – Nulleiter (blau)**

**L1, L2, L3 – Phasenleitung (die restlichen Farben)**

- Der Anschluss des Gerätes an das Stromnetz kann nur durch eine Person mit entsprechender Zulassung im Bereich der Elektrik durchgeführt werden.
- Das Gerät sollte an eine Dreiphasen-Steckdose mit einer Stromversorgung von 400V 50Hz, die mit einem Ausschalter mit Fehlerstromschutz  $I_n = 30\text{mA}$  ausgestattet ist, mit Hilfe des Steckers oder unmittelbar an die Stromversorgungsinstallation angeschlossen werden.
- Die Bratpfanne muss so positioniert werden, dass Sie zumindest auf der Vorderseite zugänglich ist. Eine Wand aus nicht brennbaren Materialien muss hinter dem Gerät sein.
- Der Abstand zwischen der Geräterückseite und der nicht brennbaren Wand sollte mindestens 30 cm betragen.
- Umgekehrt, wenn eine Wand aus brennbaren Materialien (z. B. Holz) besteht, sollte dieser Abstand nicht weniger als 60 cm betragen.

## 5. BEDIENUNG DES GERÄTES

- Vor der ersten Inangabe sollte die Schutzfolie vom Gerät entfernt werden. Die äußeren und inneren Oberflächen sollten mit warmem Wasser mit Zugabe eines Fettlösers, der für die Geschirrwäsche verwendet wird, abgewaschen werden. Keine Schleifmittel oder ähnliche verwenden, die die Oberfläche zerkratzen könnten. Zum Waschen sollte nur ein feuchtes Wischtuch verwendet werden. Nach dem Waschen des Gerätes sollte man es stehen lassen, bis es gänzlich getrocknet ist und dann an das Stromnetz anschließen.
- **Es ist sehr wichtig den Prozess des „Ausbrennens“ der Pfanne während der ersten Nutzung durchzuführen. Dies sollte (während des ersten Anschlusses des Gerätes) folgendermaßen gemacht werden:**
  - Eine entsprechende Menge Fett in den Tiegel geben;
  - Die Temperatur mit Hilfe des Drehknopfs auf  $150\text{ }^\circ\text{C}$  einstellen (die Erhitzung des Tiegels auf diese Temperatur signalisiert das Erlöschen des Kontrolllämpchens (Bild 6, Pos. 1))
  - Nach dem Erlöschen des Lämpchens etwa 45 Min. abwarten und dann mit dem Braten anfangen.
- Während der Erhitzung der Pfanne sollte man daran denken, den Deckel des Tiegels zu schließen.
- Während des Bratens sollte die Temperatur des Tiegels durch den Temperaturregler kontrolliert werden (um das Anbrennen oder ein ungenügendes Erhitzen der Speisen zu vermeiden).
- Vor der nächsten Inbetriebsetzung des Gerätes sollte man eine entsprechende Menge Fett in den Tiegel geben und die gewünschte Temperatur auswählen. Dank der Ausstattung des Gerätes mit einem Temperaturregler (Bild 6, Pos. 4) kann man den Temperaturwert erhöhen oder senken im Bereich von 50 bis  $300\text{ }^\circ\text{C}$ . Das Gerät wurde zusätzlich mit einem Temperaturbegrenzer ausgestattet, der den Tiegel vor der Überhitzung bewahrt, was passieren kann, wenn der Temperaturregler beschädigt ist.
- Während sich das Gerät auf einen eingestellten Wert erhitzt leuchtet das orangefarbene Signallämpchen. Im Moment als das Gerät den gewählten Temperaturwert erreicht hat, erlischt das orangefarbene Signallämpchen und das grüne Signallämpchen, das den Anschluss des Gerätes an das Stromnetz signalisiert wird leuchten.
- Vor dem Herausnehmen der Produkte aus dem Tiegel sollte man das Gerät ausschalten.
- Zur Entfernung der flüssigen Überreste aus dem Tiegel sollte man die Kurbel benutzen (Bild 1, Pos. 5), die zum Umdre-

hen des Tiegels dient und seinen Inhalt in einen zuvor vorbereiteten Behälter ausgießen, nachdem dieser abgekühlt ist.

- Um Flüssigkeitsreste aus der Schüssel zu entfernen, verwenden Sie den Hebel, der zum Kippen der Schüssel verwendet wurde, und gießen Sie den Inhalt erst nach dem Abkühlen in den zuvor zubereiteten Behälter
- Die Pfanne ist mit einer Absicherung ausgestattet, die automatisch die Stromversorgung abschneidet, wenn eine Überschreitung der Nenntemperatur beim Betrieb des Gerätes festgestellt wird. Nach der Beseitigung der Ursache des Fehlers sollte der Sicherheitsschalter eingedrückt werden (Bild 1, Pos. 9).

Um die Pfanne zu kippen, ziehen Sie den Griff (1) und lassen Sie die Bratpfanne (2).

Der Pfeil am Drehknopf des Thermostats zeigt die Neigungsrichtung der Pfanne an (flüssige Restentleerung).

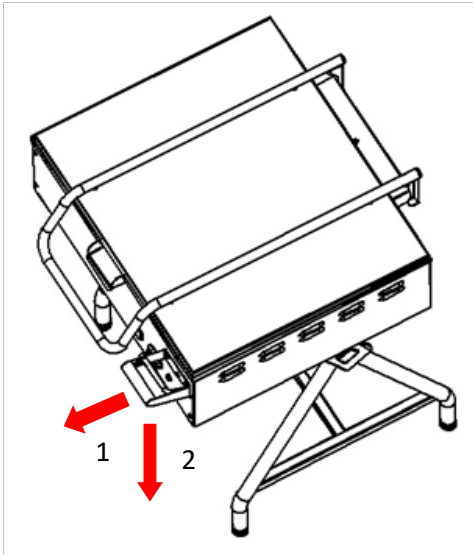

**ACHTUNG! Die Nutzung des vorliegenden Gerätes als Fritteuse ist verboten. Es droht Brandgefahr. Das Gerät sollte nicht verstellt werden, wenn das Stromkabel an die Steckdose angeschlossen ist, die Temperatur der Arbeitsfläche des Tiegels 40°C beträgt und wenn im Tiegel sich**

## 6. WARTUNG

Vor dem Beginn irgendwelcher Wartungsmaßnahmen sollte das Gerät von der Stromquelle getrennt werden.

Die **tägliche Wartung** besteht in der Leerung des Tiegels und in seiner Reinigung mit Hilfe eines mit Geschirrspülmittel-Wasser nassgemachten Lappens und dann im Abtrocknen mit einem trockenen Lappen.

**Einmal im Monat** sollte geprüft werden, ob:

- Ob die Stromanschlüsse richtig ausgeführt sind
- der Stromkabel nicht beschädigt wurde
- alle Elemente des Gerätes richtig funktionieren.

**Einmal im Jahr** sollte vom Service der Grad der Abnutzung des Gerätes geprüft werden und eventuelle Fehlfunktionen seiner Elemente und Teile entdeckt werden. Im Falle der Entdeckung irgendwelchen Ausfalls ist ein qualifiziertes technisches Personal (technischer Service) zu seiner Behebung verpflichtet. Der technische Service sollte besonders auf Folgendes achten:

- Zustand der Heizelemente
- Zustand der Absicherungen der Heizelemente
- Der Abnutzungsgrad des Gerätes
- Die Qualität der Isolierung

Wenn der Deckel des Tiegels herunterfällt (nicht an dem von dem Nutzer gewählten Punkt Halt macht) sollte man den Service rufen.

Die einmal im Monat durchgeführten Wartungen, die jährlichen Service-Kontrollen und Reparaturen an dem Gerät können nur durch qualifiziertes technisches Personal (technischen Service) durchgeführt werden.

## 7. ENTSORGUNG VON ALTGERÄTEN

Diese Informationen beziehen sich auf eine ordnungsgemäße Vorgehensweise mit verbrauchten elektrischen und elektronischen Geräten.

- Altes, verbrauchtes Equipment sollte im Geschäft, wo das neue Gerät gekauft wird, zurückgelassen werden. Jedes Geschäft ist dazu rechtlich verpflichtet, das alte Gerät kostenlos entgegenzunehmen, soweit ein neues Gerät derselben Art und in derselben Menge gekauft wird. Der Käufer ist lediglich dazu verpflichtet, das alte Gerät auf eigene Kosten zum Geschäft zu bringen.
- Das alte Gerät sollte zu einem entsprechenden Sammelpunkt gebracht werden. Informationen über die sich in Ihrer

- unmittelbarer Umgebung befindenden Punkte finden Sie auf der Internetseite oder Informationstafel Ihrer Gemeinde.
- Elektrische und elektronische Geräte können auch an Servicestellen zurückgelassen werden. Sollte eine Reparatur wirtschaftlich nicht nachvollziehbar oder technisch unmöglich sein, ist der Servicedienst dazu verpflichtet, das Gerät kostenlos entgegenzunehmen.
  - Sie können verbrauchte Geräte auch bequem von Zuhause aus übergeben. Sollten Sie keine Zeit oder keine Möglichkeit haben, Ihr Gerät zum entsprechenden Sammelpunkt zu bringen, können Sie sich diesbezüglich an eine spezialisierte Dienstleistungsfirma wenden und die Abholung arrangieren.

**Achtung! Verbrauchte Geräte dürfen nicht zusammen mit anderen Abfällen entsorgt werden. Dafür drohen hohe Geldstrafen.**

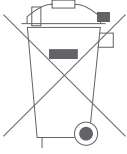

W0003390WZ

Das am Gerät angebrachte oder in den Geräteunterlagen auftretende Symbol bedeutet, dass nach dem Ablauf der Nutzungsdauer das Gerät nicht in den Hausabfall gehört. Aus diesem Grund muss es an einen Ort gebracht werden, wo es vorschriftsmäßig deponiert oder wiederverwertet wird.

## 8. GARANTIE

Unter Haftung des Verkäufers versteht man die Garantie- und Gewährleistungshaftung.

Die Schäden, die infolge von Verkalkung entstanden sind, unterliegen keiner Garantie. Keinem Garantiewechsel unterliegen folgende Elemente: Glühbirnen, Gummielemente, die durch Wasserstein beschädigte Heizelemente, Schrauben und Elemente, die naturgemäß abgenutzt werden z.B.: Brenner, Gummidichtungen und jegliche mechanisch beschädigten Elemente. Keinem Garantiewechsel unterliegen auch Bauelemente, die infolge fehlerhafter Bedienung beschädigt wurden. Selbstreparatur und Beseitigung der Garantieplombe haben den Verlust der Garantie zur Folge.